

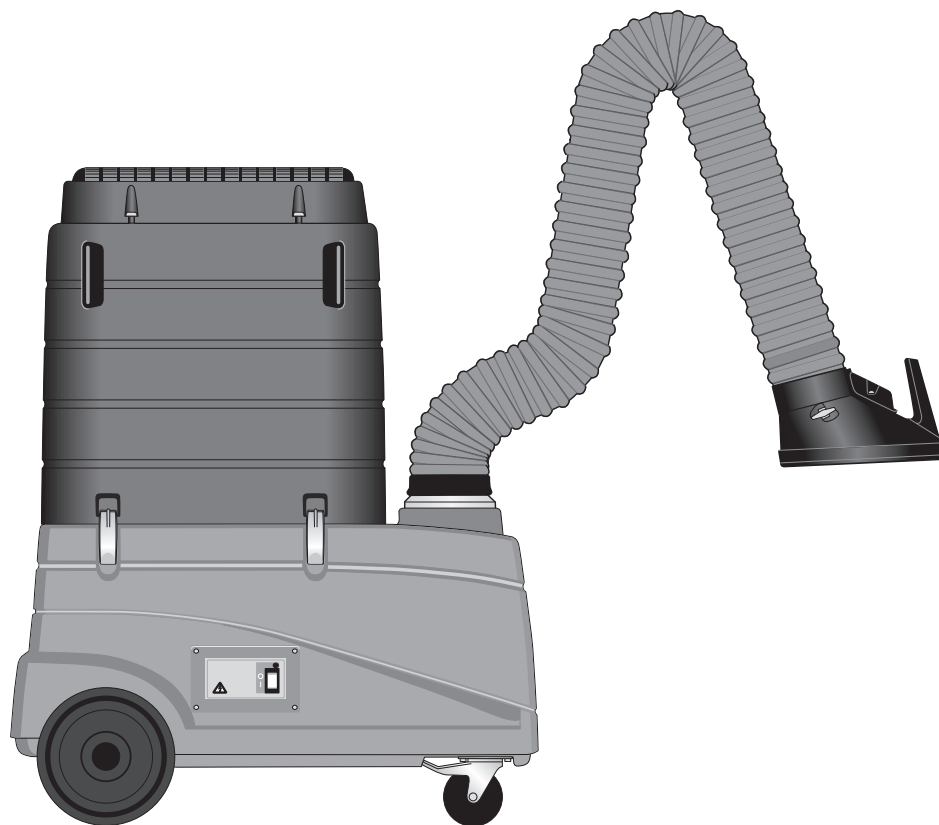

Origo™

Vac Cart



INSTRUCTION MANUAL
ANVÄNDARMANUAL
BEDIENUNGSANLEITUNG
BETJENINGSVEJLEDNING
HANDLEIDING
KÄYTTÖOHJEET

GB MANUAL DE INSTRUCCIONES
SE MANUAL DE INSTRUÇÕES
DE MANUALE D'ISTRUZIONE
DK MANUEL D'INSTRUCTION
NL РУКОВОДСТВО ПО ЭКСПЛУАТАЦИИ
FI

ES
PT
IT
FR
RU

Declaration of conformity

We, ESAB AB, declare under our sole responsibility that the ESAB product:

Origo™ Vac Cart, with accessories to which this declaration relates, are in conformity with the following:

Directives

2006/42/EC, 2004/108/EC, 2006/95/EC

Standards

EN 60204-1, EN ISO 12100-1, EN ISO 12100-2, EN ISO 15012-1, EN 61000-3-3, EN 61000-6-2, EN 61000-6-4

The technical manager is responsible for the technical documentation.

ESAB AB
Esabvägen
SE-695 81 LAXÅ
Sweden



A handwritten signature in black ink, appearing to read 'Phil Chew'.

Phil Chew
Global Director EPG

Spare parts

Spare parts may be ordered through your nearest ESAB dealer, see the last page of this publication. Instruction manuals and the spare parts list are available on the Internet at www.esab.com.

Figures	4
English	9
Svenska	15
Deutsch	21
Dansk	27
Nederlands	33
Suomi	39
Español	45
Português	51
Italiano	57
Français	63
Русский	69

Figures

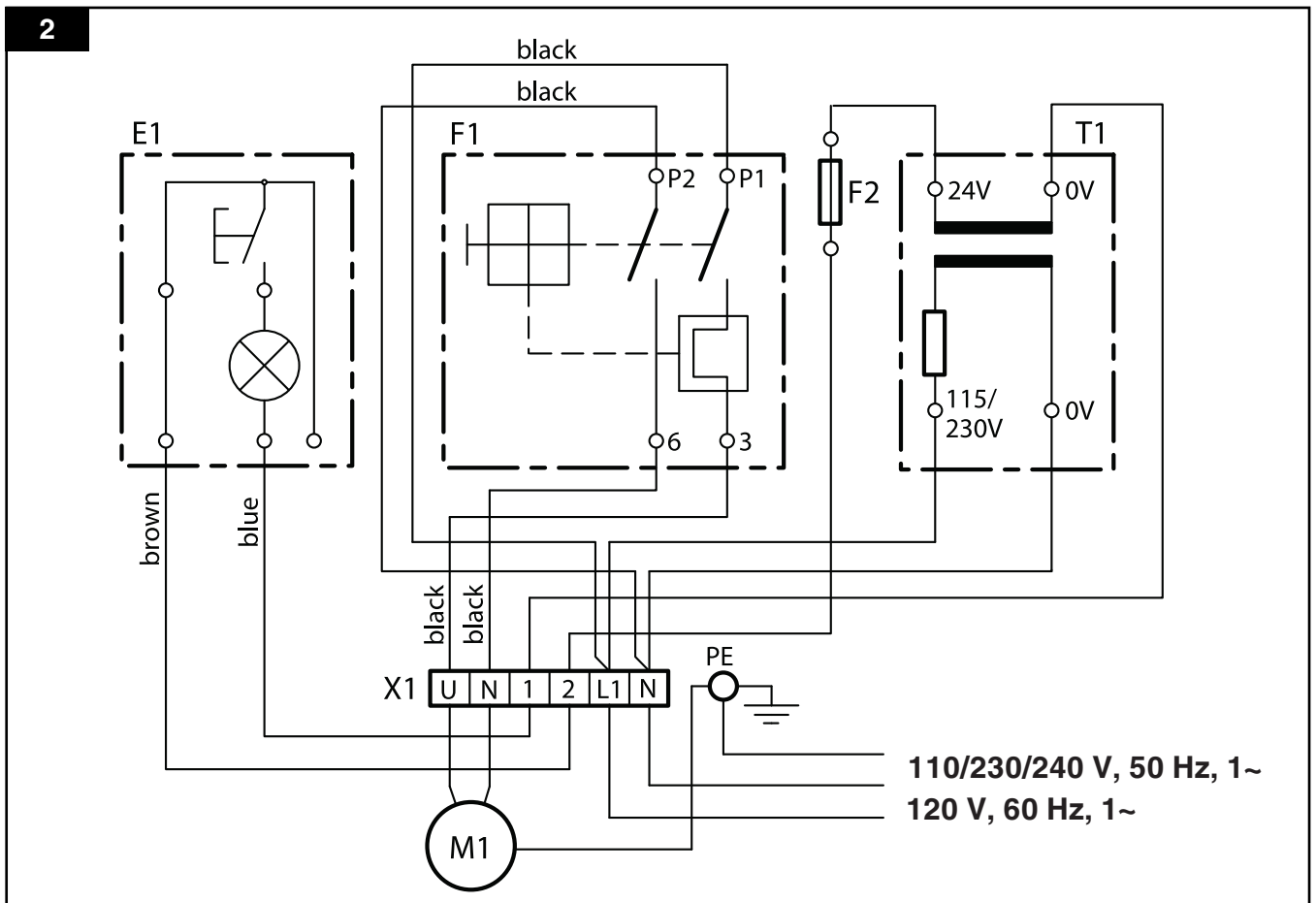
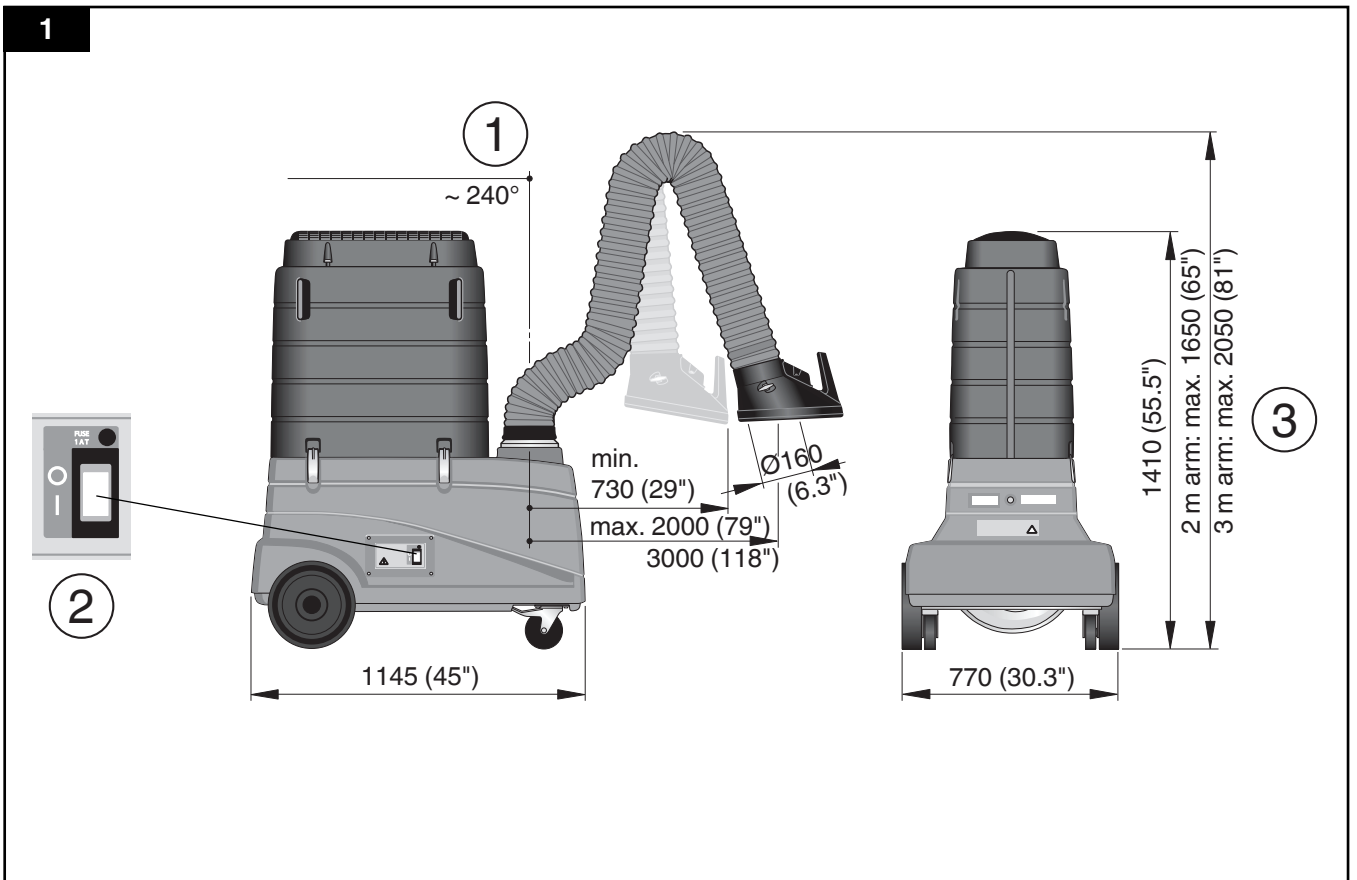

3

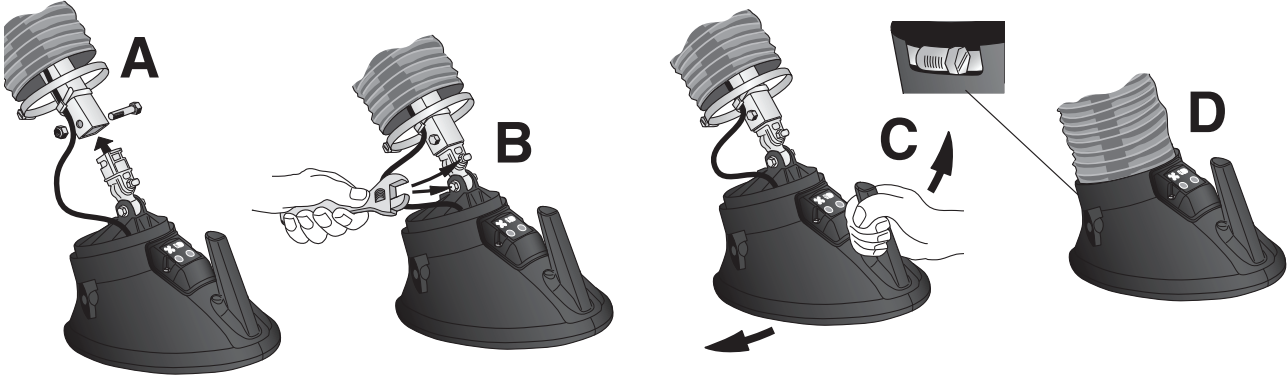

4

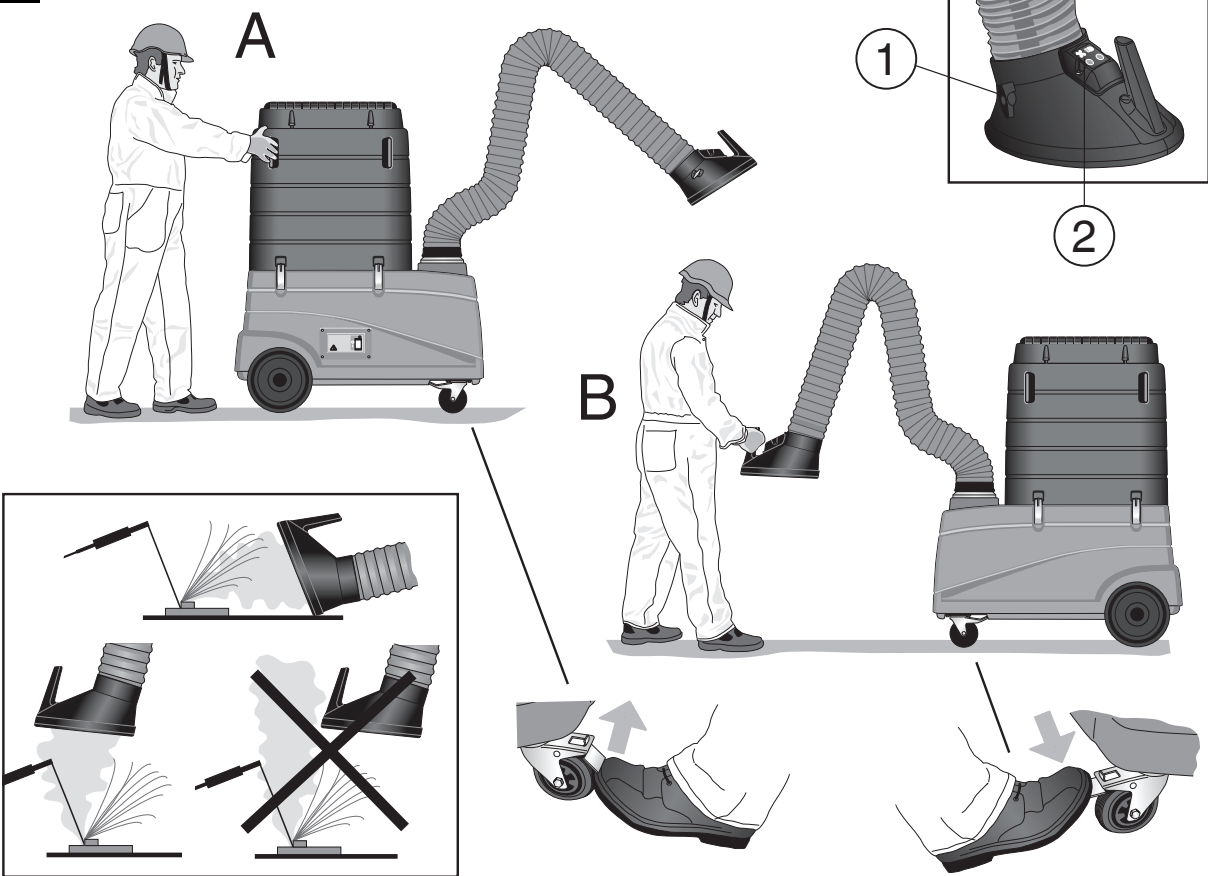

Vac Cart

5



6

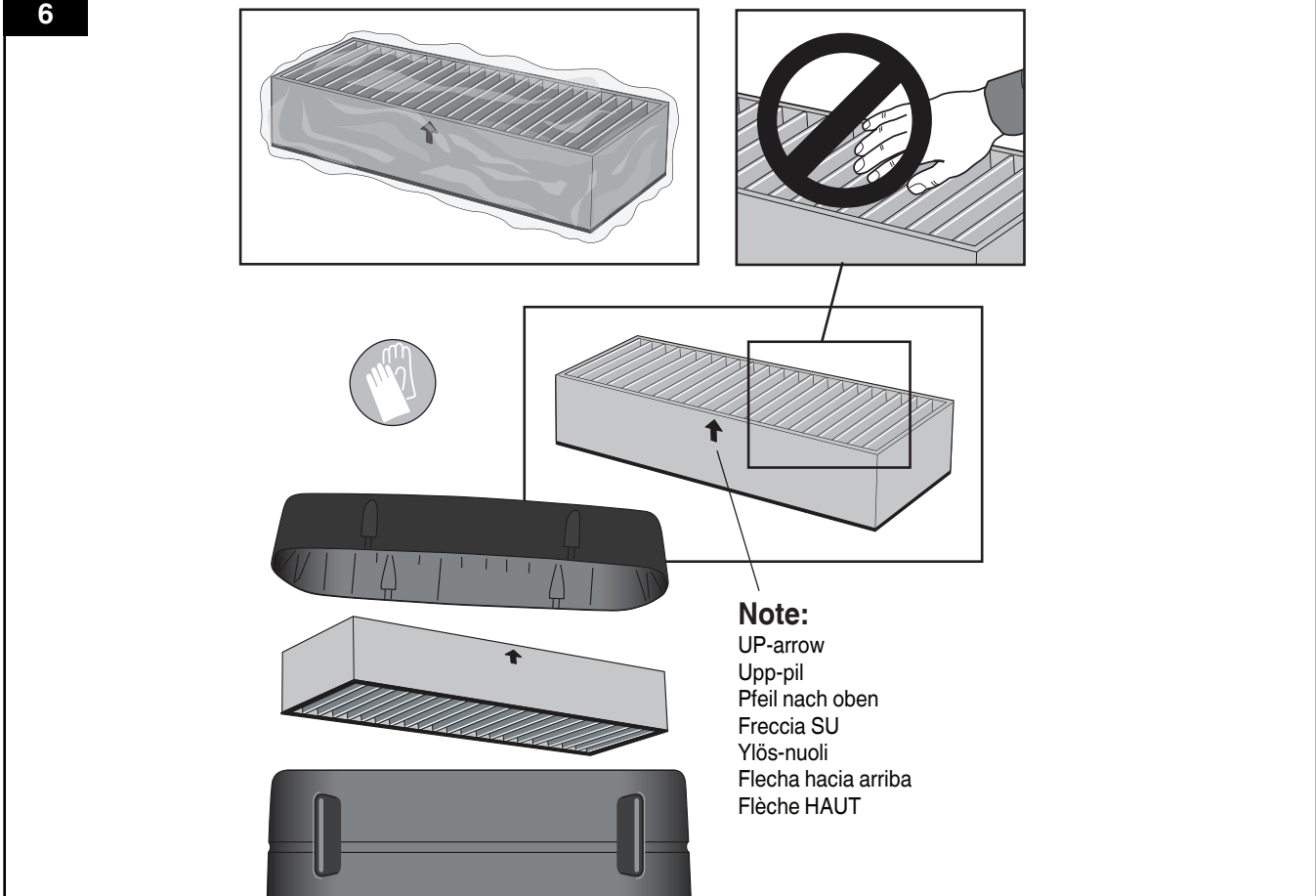

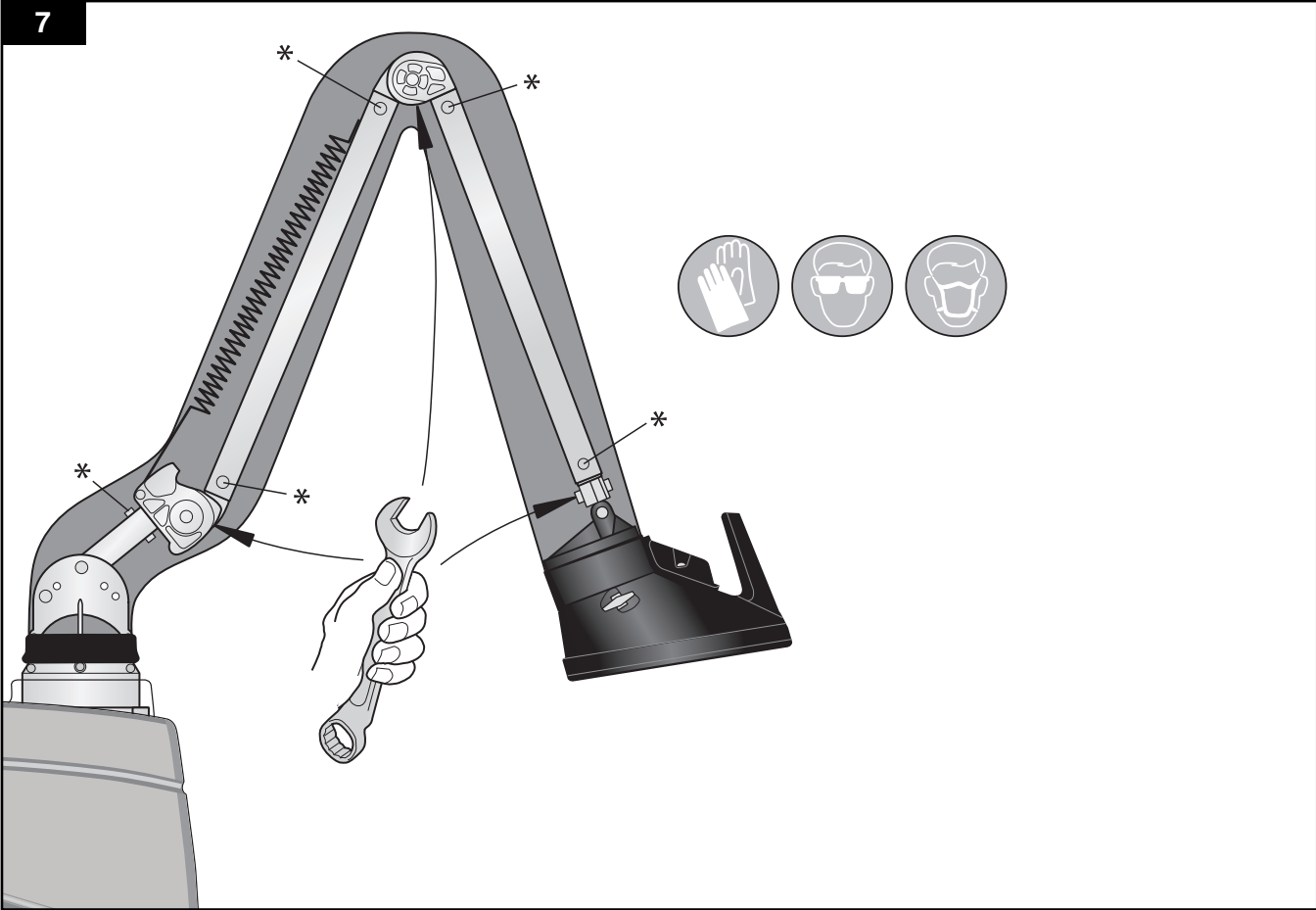

Vac Cart

Table of contents

Figures.....	4
1 Preface.....	10
2 Hazard notices.....	10
3 Technical and electrical data.....	11
4 Hood mounting instruction.....	11
5 Directions for use.....	12
6 Changing the filter cartridge.....	12
7 Changing the HEPA filter (accessory).....	13
8 Maintenance.....	13
9 Recycling.....	13

1 Preface

This manual is a guide for the correct installation, use and maintenance of this product. Study it carefully before starting to use the product or before carrying out any maintenance. Keep the manual where it is always close at hand. Replace it immediately if lost.

This product has been designed to meet the requirements of the relevant EC directives. To maintain this status, all installation, repair and maintenance work must be carried out by qualified personnel using only ESAB original spare parts. Contact your nearest authorized distributor or ESAB for advice on technical service or if you require help with spare parts.

Many hours have been spent on the design and production of this product in order to make it as efficient and safe as possible. Accidents that occur despite this are usually caused by individuals. A safety-conscious person and a well-maintained product make a safe and effective combination.

We continuously improve our products and their efficiency through the introduction of design modifications. We reserve the right to do this without introducing these improvements on previously supplied products. We also reserve the right, without previous notice, to modify data and equipment, as well as operating and maintenance instructions.

2 Hazard notices

This document contains hazard information which must be read by all users. The hazard information is presented as a warning, caution or note as follows:



WARNING! Type of injury.

Warnings indicate a potential hazard to the health and safety of users.

They clearly state the nature of the hazard and how to avoid it. They appear at their points of application in this document. They look like this notice, but with different texts.

CAUTION! Type of risk.

Cautions indicate a potential hazard to the physical integrity of the equipment, but not a danger to personnel. They clearly state the nature of the hazard and how to avoid it. They appear at their points of application in this document. They look like this notice, but with different texts.

NOTE! Notes contain other information which the user should be especially aware of.

3 Technical and electrical data

See Figure 1 and the following list for an overview of the unit's physical appearance and measurements:

1. Horizontal swiveling arm.
2. Start/stop Re-set overload protector.
3. Depending on arm:
 - 2 m arm: max. 1650 mm (65").
 - 3 m arm: max. 2050 mm (81").

Table 3-1: Technical data

Capacity	750–1050 m ³ /h (430–620 cfm)
Filtration efficiency, main filter	> 99 % average weight filtration efficiency
Filtration efficiency, HEPA filter	> 99.97 % DOP 0.3 µm
Filter area, main filter	35 m ² (377 ft ²)
Filter area, HEPA filter	7.5 m ² (81 ft ²)
Motor power	0.75 kW (1 hp)
Voltage *	110/120/2390/240
Phase *	1 ~
Frequency *	50/60 Hz
Spot light	20 W, 24 V
Transformer	24 V secondary
Weight:	<ul style="list-style-type: none"> • 71 kg (156 lb) with 2 m arm • 73 kg (161 lb) with 3 m arm
Temperature, max. ambient temp.	40 °C (104 °F)
Temperature, max. airflow temp.	60 °C (140 °F)
Noise level	73 dB(A) ISO 11203
Material recycling	90 weight-% without filter cartridge
* See type label.	

See wiring diagram, Figure 2, for electrical details.

- E1: 20 W, 24 V.
- F1: Start/stop overload protector.
- F2: 1 AT, 5 x 20 mm.
- T1: Transformer.
- M1: 0.75 kW.
- Black: Black wire.
- Brown: Brown wire.
- Blue: Blue wire.

4 Hood mounting instruction

The fume extractor arm is already fitted. The hood must be fitted according to Figure 3, items A–D.

- A. Insert the hood into the swiveling arm, and fasten together.
- B. Adjust the swiveling arm to the correct tension.
- C. Ensure that the swiveling arm has the correct tension and can be easily positioned.
- D. Fasten the blue hose into the hood and secure it using the tightening ring.

5 Directions for use

The unit is only intended for indoor use and is designed for extraction and filtration of dust or welding fumes. It must not be used for extraction of fluids. Figure 4 and the following list illustrates how to use the unit:

1. Lever for adjusting the damper.
2. Switches for fan and spotlight.

The hood of the extraction arm is to be positioned as close to the pollution source as possible. The unit is to be moved from behind according to Figure 4, item A and with the wheels unlocked. The extraction arm is to be positioned with the wheels locked according to item B.



WARNING! Work safety regulations. Risk of personal injury, fire or explosion.

- The unit must not be used in an environment with danger of explosion or for dust or gases in explosive concentrations.
- If the unit has been used for dust applications it must not be used for welding fumes or grinding dust.
- The unit must not be used for extracting toxic substances.
- The unit must not be used without filter cartridge and casing.

6 Changing the filter cartridge

The filter cartridge is disposable and is to be thrown-away after use. The life of the filter cartridge varies greatly depending on how the unit is used, how much and what type of pollutants are collected.

Regularly monitor the unit's extraction capacity at the hood and change the filter cartridge when the extraction capacity is too poor. Always check that the hoses for the extraction arm and the fan inlet are not damaged before it is decided to change the filter cartridge.



WARNING! Risk of personal injury.

Use necessary personal safety equipment when replacing the filter cartridges.

Change the filter cartridge as follows (see also Figure 5):

1. Disconnect the mains connection cable.
2. Unlock the eccentric locks and remove the filter casing.
3. Use the plastic bag which comes with the new filter cartridge and pull it over the used cartridge. Fold the plastic bag under the cartridge.
4. Handle the used filter cartridge according to the relevant regulations for the collected substances.
5. Wipe off the filter cartridge contact surfaces in the unit.
6. Check that the new filter cartridge is not damaged. Then fit it on the unit.
7. Refit the filter casing. Make sure the eccentric locks tighten the filter casing properly.
 - A: Increasing the locking power.
 - B: Decreasing the locking power.

7 Changing the HEPA filter (accessory)

If the unit has been supplied with a HEPA filter, the filter is to be changed when the main filter cartridge is changed.



WARNING! Risk of personal injury.

Use necessary personal safety equipment when changing the HEPA filter.

Change the HEPA filter cartridge as follows (see also Figure 6):

1. Disconnect the mains connection cable.
2. Unscrew the top cover.
3. Remove the used HEPA filter and put it in the plastic bag which comes with the new HEPA filter. Close the plastic bag.
4. Handle the used HEPA filter according to the relevant regulations for the substances that have been collected.
5. Check that the new HEPA filter not is damaged. Note that the filter surface must not be touched. Handle the HEPA filter very carefully and fit it in the unit. Ensure it is fitted in the correct position and that the seal is downwards. Check that the seal not is damaged. Note the UP-arrows.
6. Refit the top cover. Fasten it securely.

8 Maintenance

Maintenance is recommended at least once a year. Repair and electrical work is to be performed by an authorised ESAB service technician. Use only ESAB original spare and wear parts.



WARNING! Risk of personal injury.

- Disconnect the mains connection cable before starting any maintenance work.
- Use necessary personal safety equipment.

Perform maintenance work as follows:

- Change the filter cartridge (and optional HEPA-filter) if necessary.
- Check the airflow capacity of the unit.
- Check that the fume extractor hose is not damaged. If necessary, change the hose.
- Check that the hose to the fan inlet is not damaged. If necessary, change the hose.
- Check that no objects have been caught on the guard net on the fan inlet.
- If necessary, adjust the fume extractor links.
- If necessary, tighten the arm profile bolts, see the * symbols in Figure 7.
- Check that the mains connection cable and the fan motor cable are not worn or damaged.
- Check that the eccentric locks tighten the filter casing properly. Adjust the eccentric locks if necessary.

9 Recycling

The product has been designed for component materials to be recycled. Its different material types must be handled according to relevant local regulations. Contact the distributor or ESAB if uncertainties arise when scrapping the product at the end of its service life.

Innehållsförteckning

Figurer	4
1 Förord	16
2 Riskmeddelanden	16
3 Tekniska och elektriska data	17
4 Monteringsanvisningar för huv	18
5 Användningsinstruktioner	18
6 Byta filterpatronen	18
7 Byta HEPA-filtret (tillval)	19
8 Underhåll	19
9 Återvinning	19

1 Förord

Den här manualen är en vägledning för korrekt installation, användning och korrekt underhåll av produkten. Läs igenom den noggrant innan produkten tas i bruk eller före eventuellt underhåll. Se till att manualen alltid finns nära till hands. Ersätt den omedelbart om den skulle försvinna.

Den här produkten är utformad för att uppfylla kraven i relevanta EU-direktiv. För att bibehålla produktens status måste alla installationer, reparationer och allt underhåll utföras av behörig personal som endast använder originaldelar från ESAB. Kontakta närmaste auktoriserade ESAB-återförsäljare för information om teknisk service eller om du behöver hjälp med reservdelar.

Det har lagts ned många timmar på den här produktens design och tillverkning för att göra den så effektiv och säker som möjligt. Eventuella olyckor som trots allt uppstår brukar vanligtvis vara orsakade av den mänskliga faktorn. En säkerhetsmedveten person och en väl underhållen produkt utgör en säker och effektiv kombination.

Vi strävar kontinuerligt efter att förbättra våra produkter och deras effektivitet genom att förändra produktdesignen. Vi förbehåller oss rätten att göra så utan att tillhandahålla dessa förbättringar på tidigare levererade produkter. Vi förbehåller oss också rätten att utan föregående avisering ändra såväl data och utrustning som drifts- och underhållsinstruktioner.

2 Riskmeddelanden

Det här dokumentet innehåller riskinformation som måste läsas igenom av samtliga användare. Riskinformationen presenteras som en varning, ett försiktighetsmeddelande eller en kommentar på följande sätt:



VARNING! Typ av skada.

Varningar anger en möjlig risk för användarens hälsa och säkerhet. De anger tydligt vilken typ av fara det rör sig om och hur den skall undvikas. Varningar visas vid relevanta stycken i det här dokumentet. De ser ut som det här meddelandet, men med annan text.

FÖRSIKTIGT! Typ av risk.

Försiktighetsmeddelanden anger en möjlig risk för utrustningens fysiska integritet, men innebär inte någon fara för personalen. De anger tydligt vilken typ av fara det rör sig om och hur den skall undvikas. Varningar visas vid relevanta stycken i det här dokumentet. De ser ut som det här meddelandet, men med annan text.

OBS! Kommentarer innehåller övrig information som användaren bör vara särskilt uppmärksam på.

3 Tekniska och elektriska data

Se figur 1 och följande lista för en översikt över enhetens utseende och mått:

1. Horisontell svängarm.
2. Start/stopp för återställning av överspänningsskydd.
3. Beroende på arm:
 - 2 m arm: max. 1 650 mm.
 - 3 m arm: max. 2 050 mm.

Tabell 3-1: Tekniska data

Kapacitet	750–1 050 m ³ /tim
Avskiljningsgrad, huvudfilter	> 99 % genomsnittlig viktavskiljningsgrad
Avskiljningsgrad, HEPA-filter	> 99,97 % DOP 0,3 µm
Filteryta, huvudfilter	35 m ²
Filteryta, HEPA-filter	7,5 m ²
Motoreffekt	0,75 kW (1 hk)
Spänning *	110/120/2390/240
Fas *	1 ~
Frekvens *	50/60 Hz
Lampa	20 W, 24 V
Transformator	24 V sekundär
Vikt:	<ul style="list-style-type: none"> • 71 kg med 2 m arm • 73 kg med 3 m arm
Temperatur, max. omgivningstemp.	40 °C
Temperatur, max. luftflödestemp.	60 °C
Ljudnivå	73 dB(A) ISO 11203
Materialåtervinning	90 viktprocent utan filterpatron
* Se märkskylt.	

Se kopplingsschemat, figur 2, för detaljer om det elektriska systemet.

E1: 20 W, 24 V.

F1: Start/stopp för överspänningsskydd.

F2: 1 AT, 5x20 mm.

T1: Transformator.

M1: 0,75 kW.

Black: Svart ledning.

Brown: Brun ledning.

Blue: Blå ledning.

4 Monteringsanvisningar för huv

Armen för rökutsugning är redan monterad. Huvan måste monteras enligt figur 3, punkt A–D.

- A. För in huvan i svängarmen och montera ihop dem.
- B. Justera svängarmens spänning.
- C. Kontrollera att svängarmen är korrekt åtdragen och lätt kan lägesjusteras.
- D. Fäst den blå slangen i huvan och drag åt den med spänningen.

5 Användningsinstruktioner

Enheten skall endast användas för inomhusbruk och är utformat för utsugning och filtrering av damm eller svetsrök. Det får inte användas för utsugning av vätska. Enhetens användning visas i figur 4 och i listan nedan:

1. Reglage för justering av spjället.
2. Strömbrytare för fläkt och lampa.

Utsugsarmens huva skall placeras så nära föroreningskällan som möjligt. Enheten flyttas bakifrån med olåsta hjul. Se figur 4, punkt A. Utsugsarmen riktas in med hjulen låsta enligt punkt B.



WARNING! Arbetskyddsförordningar. Risk för personskada, brand eller explosion.

- Enheten får inte användas i miljöer där explosionsrisk föreligger eller för stoft eller gaser i explosiva koncentrationer.
- Om enheten har använts för uppsugning av stoft får den inte användas för svetsrök eller slipdamm.
- Enheten får inte användas för utsugning av giftiga ämnen.
- Enheten får inte användas utan filterpatron och hölje.

6 Byta filterpatronen

Filterpatronen är en engångsartikel som skall kasseras efter användning. Filterpatronens livslängd varierar beroende på hur enheten används och på vilken typ av föroreningar som samlas upp.

Kontrollera regelbundet enhetens utsugskapacitet i huvan och byt filterpatronen när utsugskapaciteten blir för dålig. Kontrollera alltid att slangarna till utsugsarmen och fläktinloppet inte har skadats innan du beslutar dig för att byta filterpatron.



WARNING! Risk för personskada.

Använd nödvändig personlig skyddsutrustning vid byte av filterpatroner.

Så här byter du filterpatronen (se även figur 5):

1. Drag ur nätanslutningskabeln.
2. Öppna excenterlåsen och tag bort filterhöljet.
3. Använd plastpåsen som levereras med den nya filterpatronen och träd den över den använda patronen. Vik in plastpåsen under patronen.
4. Hantera den använda filterpatronen i enlighet med tillämpliga förordningar för de uppsamlade ämnena.
5. Torka av filterpatronens kontaktytor i enheten.
6. Kontrollera att den nya filterpatronen inte är skadad. Sätt sedan i den i enheten.
7. Montera tillbaka filterhöljet. Se till att excenterlåsen sluter filterhöljet ordentligt.
 - A: Öka låskraften.
 - B: Minska låskraften.

7 Byta HEPA-filtret (tillval)

Om enheten är utrustad med ett HEPA-filter skall detta filter bytas ut när filterpatronen byts ut.



VARNING! Risk för personskada.

Använd nödvändig personlig skyddsutrustning vid byte av HEPA-filtret.

Så här byter du HEPA-filterpatronen (se även figur 6):

1. Drag ur nätanslutningskabeln.
2. Skruva loss locket.
3. Tag bort det använda HEPA-filtret och stoppa ned det i plastpåsen som levereras tillsammans med det nya HEPA-filtret. Förslut plastpåsen.
4. Hantera det använda HEPA-filtret i enlighet med tillämpliga förordningar för de uppsamlade ämnena.
5. Kontrollera att det nya HEPA-filtret inte är skadat. Observera att du inte får vidröra filtrets yta. Hantera HEPA-filtret mycket varsamt när du sätter i det i enheten. Kontrollera att det sitter rätt och att förseglingen är placerad nedåt. Kontrollera att förseglingen inte är skadad. Observera uppilarna.
6. Skruva tillbaka locket. Drag åt det ordentligt.

8 Underhåll

Installation, reparationer och underhåll måste utföras av en fackman och endast originalreservdelar får användas. Kontakta närmaste auktoriserade återförsäljare eller ESAB för information om teknisk service eller om du behöver beställa reservdelar. Se även www.esab.com.

Underhåll rekommenderas minst en gång om året.



VARNING! Risk för personskada.

- Drag ur nätanslutningskabeln innan du påbörjar några underhållsarbeten.
- Använd nödvändig personlig skyddsutrustning.

Så här utför du underhållsarbetet:

- Byt vid behov filterpatron och HEPA-filter (tillval).
- Kontrollera enhetens luftflödeskapacitet.
- Kontrollera att slangen till rökutsugningsenheten inte är skadad. Byt vid behov slang.
- Kontrollera att slangen till fläktinloppet inte är skadad. Byt vid behov slang.
- Kontrollera att det inte har fastnat några föremål på skyddsnätet framför fläktinloppet.
- Justera vid behov kopplingarna till rökutsugningsenheten.
- Drag vid behov åt armens profilskrivar. Se *-symbolerna i figur 7.
- Kontrollera att nätanslutningskabeln och fläktmotorkabeln inte är slitna eller skadade.
- Kontrollera att excenterlåsen sluter filterhöljet ordentligt. Justera vid behov excenterlåsen.

9 Återvinning

Produkten är designad så att komponentmaterialet kan återvinnas. De olika materialtyperna måste hanteras i enlighet med tillämpliga lokala förordningar. Kontakta leverantören eller ESAB om det skulle uppstå oklarheter kring produktens kassation i slutet av dess livslängd.

Inhalt

Abbildungen.....	4
1 Vorwort.....	22
2 Gefahrenhinweise.....	22
3 Technische Daten.....	23
4 Montage der Absaughaube.....	24
5 Bedienungshinweise.....	24
6 Auswechslung der Filterpatrone.....	24
7 Auswechseln des HEPA-Filters (Zubehör).....	25
8 Wartung.....	25
9 Recycling.....	26

1 Vorwort

Die vorliegende Bedienungsanleitung ist ein Leitfaden für die korrekte Installation, Verwendung und Wartung des Produktes. Lesen Sie die Bedienungsanleitung aufmerksam durch, ehe Sie das Produkt benutzen oder Wartungsarbeiten daran durchführen. Bewahren Sie die Bedienungsanleitung so auf, dass Sie sie jederzeit griffbereit haben. Bei einem Verlust muss die Bedienungsanleitung sofort ersetzt werden.

Dieses Produkt erfüllt die Anforderungen der einschlägigen EU-Richtlinien. Um diesen Status zu wahren, müssen sämtliche Installations-, Instandsetzungs- und Wartungsarbeiten von qualifiziertem Personal und ausschließlich mit Original-Ersatzteilen von ESAB durchgeführt werden. Wenden Sie sich an einen autorisierten Händler oder an ESAB, um Hilfestellung zum technischen Service zu erhalten oder um Ersatzteile zu bestellen.

Dieses Produkt wurde mit hohem Konstruktions- und Produktionsaufwand hergestellt, um eine möglichst hohe Produkteffizienz und -sicherheit zu erreichen. Dass es trotzdem zu Unfällen kommt, liegt in der Regel an menschlichem Versagen. Ein hohes Sicherheitsbewusstsein und ein regelmäßig gewartetes Produkt sind eine sichere, effektive Kombination.

Wir arbeiten ständig an der Verbesserung unserer Produkte und deren Effizienz. Die in diesem Zusammenhang vorgenommenen Änderungen am Produktdesign werden eingeführt ohne jegliche Verpflichtung, entsprechende Änderungen auch an bereits gelieferten Produkten durchzuführen. Wir behalten uns zudem das Recht vor, Daten und Ausrüstung wie auch Bedienungs- und Wartungsanleitungen ohne vorherige Ankündigung zu ändern.

2 Gefahrenhinweise

Die vorliegenden Unterlagen enthalten Gefahrenhinweise, die von jedem Benutzer gelesen werden müssen. Die Gefahrenhinweise werden in Form von Warnungen und Hinweisen gegeben:



WARNUNG! Art der Verletzung.

Warnungen weisen auf eine mögliche Gefahr für die Gesundheit und die Sicherheit der Benutzer hin.

Sie erklären genau die Art der Gefährdung und wie man sie am besten vermeidet. Sie erscheinen in den vorliegenden Unterlagen überall dort, wo sie angewendet werden.

Sie sehen aus wie dieser Hinweis, enthalten aber einen anderen Text.

VORSICHT! Art der Gefährdung.

Achtung weist auf eine mögliche Gefährdung der physikalischen Integrität der Ausrüstung hin, nicht auf eine Gefahr für das Personal. Sie erklären genau die Art der Gefährdung und wie man sie am besten vermeidet. Sie erscheinen in den vorliegenden Unterlagen überall dort, wo sie angewendet werden. Sie sehen aus wie dieser Hinweis, enthalten aber einen anderen Text.

HINWEIS! Hinweise enthalten Informationen, die der Benutzer besonders beachten muss.

3 Technische Daten

Form und Abmessungen des Geräts sind in Abb. 1 und der folgenden Auflistung beschrieben:

1. Waagerechter Schwenkarm
2. Ein/Aus-Motorschalter mit Überlastschutz.
3. Je nach Ausführung des Arms:
 - Armlänge 2 m: max. 1650 mm (65").
 - Armlänge 3 m: max. 2050 mm (81").

Tabelle 3-1: Technische Daten

Absaugleistung	750–1050 m ³ /h (430–620 cfm)
Abscheidungsgrad, Hauptfilter	> 99 % durchschn. Abscheidungsgrad (Gewichtsanteil)
Abscheidungsgrad, HEPA-Filter	> 99,97 % DOP 0,3 µm
Filterfläche, Hauptfilter	35 m ² (377 ft ²)
Filterfläche, HEPA-Filter	7,5 m ² (81 ft ²)
Motorleistung	0,75 kW (1 PS)
Anschlussspannung *	110/120/2390/240
Phasen *	1 ~
Frequenz *	50/60 Hz
Beleuchtung	20 W, 24 V
Transformator	24 V Sekundärspannung
Gewicht:	<ul style="list-style-type: none"> • 71 kg (156 lb) mit 2-m-Arm • 73 kg (161 lb) mit 3-m-Arm
Max. Umgebungstemperatur	40 °C (104 °F)
Max. Lufttemperatur	60 °C (140 °F)
Geräuschpegel	73 dB(A) gem. ISO 11203
Material-Recycling	90 % ohne Filterpatrone (in Gewichts-%)
* Siehe Typenschild.	

Die Kenndaten der Elektrik sind im Schaltplan in Abbildung 2 angegeben.

E1: 20 W, 24 V.

F1: Ein/Aus-Motorschalter mit Überlastschutz.

F2: 1 AT, 5 x 20 mm.

T1: Transformator.

M1: 0,75 kW.

Black: Schwarzes Kabel.

Brown: Braunes Kabel.

Blue: Blaues Kabel.

4 Montage der Absaughaube

Der Absaugarm ist schon am Gerät montiert. Die Absaughaube muss wie in Abbildung 3 in Position A–D gezeigt montiert werden.

- A. Die Absaughaube an den Schwenkarm ansetzen und daran befestigen.
- B. Die Beweglichkeit des Schwenkarms justieren.
- C. Sicherstellen, dass die Beweglichkeit des Schwenkarms korrekt eingestellt ist und sich der Arm leicht bewegen lässt.
- D. Den blauen Schlauch an der Absaughaube anbringen und mit der Spannschelle befestigen.

5 Bedienungshinweise

Das Gerät ist ausschließlich für die Absaugung und Filtration von Stäuben und Schweißrauch im Innenbereich bestimmt. Es darf nicht zum Absaugen von Flüssigkeiten verwendet werden. In Abbildung 4 und den darauf folgenden Abbildungen ist die bestimmungsgemäße Verwendung des Geräts dargestellt:

1. Einstellhebel der Drosselklappe.
2. Schalter für Ventilator und Beleuchtung.

Die Absaughaube des Absaugarms muss so nah wie möglich an der Entstehungsstelle des Schadstoffs positioniert werden. Lösen Sie die Blockierung der Räder und packen Sie das Gerät zum Verschieben an der Rückseite (siehe Abbildung 4, Pos. A). Blockieren Sie dann wie in Pos. B gezeigt die Räder, bevor Sie den Absaugarm positionieren.



WARNUNG! Hinweise zur Arbeitssicherheit. Verletzungs-, Brand- und Explosionsgefahr.

- Das Gerät darf nicht in explosionsgefährdeten Umgebungen oder Bereichen mit explosionsfähigen Stäuben oder Gasen betrieben werden.
- Falls mit dem Gerät Stäube abgesaugt wurden, darf das Gerät danach nicht mehr zum Absaugen von Schweißrauch oder Schleifstaub eingesetzt werden.
- Eine Verwendung des Geräts zum Absaugen giftiger Substanzen ist nicht zulässig.
- Der Betrieb des Geräts ohne Filterpatrone oder Filtergehäuse ist nicht gestattet.

6 Auswechslung der Filterpatrone

Die Einweg-Filterpatrone muss nach einer gewissen Gebrauchsdauer entsorgt werden. Die Standzeit der Filterpatrone richtet sich nach dem Gebrauch des Geräts sowie nach Art und Konzentration der abgesaugten Schadstoffe.

Kontrollieren Sie in regelmäßigen Abständen die Saugleistung an der Haube. Falls sie zu gering ist, müssen Sie die Filterpatrone auswechseln. Prüfen Sie jeweils, ob Absaugarm oder Einströmöffnung des Ventilators beschädigt sind, bevor Sie die Filterpatrone auswechseln.



WARNUNG! Verletzungsgefahr.

Tragen Sie beim Wechsel der Filterpatronen die vorgeschriebene persönliche Schutzausrüstung.

Wechseln Sie die Filterpatrone wie folgt (siehe hierzu Abbildung 5):

1. Trennen Sie das Gerät vom Stromnetz, indem Sie den Netzstecker aus der Steckdose ziehen.
2. Lösen Sie die Exzenter-Spannhebel und nehmen Sie das Filtergehäuse ab.
3. Entnehmen Sie den Kunststoffbeutel aus der Packung der neuen Filterpatrone und ziehen Sie ihn von oben über den gebrauchten Filter. Schließen Sie den Beutel unter der Filterpatrone.
4. Handhaben Sie die Filterpatrone entsprechend den einschlägigen Bestimmungen für die darin gesammelten Schadstoffe.

5. Wischen Sie die Dichtflächen der Filteraufnahme im Gerät ab.
6. Vergewissern Sie sich, dass die neue Filterpatrone nicht beschädigt ist. Bauen Sie sie dann in das Gerät ein.
7. Bringen Sie das Filtergehäuse wieder an. Achten Sie darauf, dass die Exzenter-Spannhebel das Filtergehäuse einwandfrei festspannen.
 - A: Verriegelungskraft erhöhen.
 - B: Verriegelungskraft verringern.

7 Auswechseln des HEPA-Filters (Zubehör)

Falls das Gerät mit einem HEPA-Filter ausgerüstet ist, muss dieser Filter zusammen mit dem Hauptfilter gewechselt werden.



WARNUNG! Verletzungsgefahr.

Tragen Sie beim Wechsel des HEPA-Filters die vorgeschriebene persönliche Schutzausrüstung.

Wechseln Sie die HEPA-Filterpatrone wie folgt (siehe hierzu Abbildung 6):

1. Trennen Sie das Gerät vom Stromnetz, indem Sie den Netzstecker aus der Steckdose ziehen.
2. Schrauben Sie den Deckel ab.
3. Nehmen Sie den gebrauchten HEPA-Filter heraus und stecken Sie ihn in den Kunststoffbeutel, der dem neuen HEPA-Filter beiliegt. Verschließen Sie den Kunststoffbeutel.
4. Handhaben Sie den HEPA-Filter entsprechend den einschlägigen Bestimmungen für die im Filter gesammelten Schadstoffe.
5. Vergewissern Sie sich, dass der neue HEPA-Filter nicht beschädigt ist. Achten Sie darauf, dass Sie nicht die Filteroberfläche berühren. Handhaben Sie den HEPA-Filter beim Einbau in das Gerät äußerst vorsichtig. Bauen Sie den Filter in der vorgeschriebenen Einbauposition ein; die Dichtung muss unten liegen. Vergewissern Sie sich, dass die Dichtung nicht beschädigt ist. Beachten Sie die nach oben zeigenden Pfeile.
6. Bringen Sie den Deckel wieder an. Schrauben Sie ihn einwandfrei fest.

8 Wartung

Sämtliche Installations-, Instandsetzungs- und Wartungsarbeiten dürfen nur von qualifiziertem Personal und ausschließlich mit Original-Ersatzteilen von ESAB durchgeführt werden. Kontaktieren Sie Ihren autorisierten Händler oder ESAB zur technischen Beratung oder bei Ersatzteilbedarf. Siehe auch www.esab.com.

Mindestens einmal jährlich ist eine Wartung des Geräts erforderlich.



WARNUNG! Verletzungsgefahr.

- Trennen Sie das Gerät vom Stromnetz, indem Sie den Netzstecker aus der Steckdose ziehen, bevor Sie mit den Wartungsarbeiten beginnen.
- Tragen Sie die vorgeschriebene persönliche Schutzausrüstung.

Führen Sie folgende Wartungsarbeiten durch:

- Wechseln Sie bei Bedarf die Filterpatrone (und ggf. den HEPA-Filter).
- Kontrollieren Sie die Luftmenge des Geräts.
- Vergewissern Sie sich, dass der Absaugschlauch nicht beschädigt ist. Wechseln Sie den Schlauch bei Bedarf aus.
- Prüfen Sie, ob der Schlauch an der Einströmöffnung des Ventilators beschädigt ist. Wechseln Sie den Schlauch bei Bedarf aus.
- Prüfen Sie, ob Fremdmaterial in das Schutzgitter an der Einströmöffnung des Ventilators eingesaugt wurde.
- Regulieren Sie bei Bedarf das Gestänge des Absauggeräts nach.

- Ziehen Sie ggf. die Schrauben am Parallelogramm des Absaugarms nach (siehe die Sternchen-Symbole * in Abbildung 7).
- Stellen Sie sicher, dass Netzanschlusskabel und Kabel des Ventilator motors nicht verschlissen oder schadhaf sind.
- Kontrollieren Sie, ob die Exzenter-Spannhebel das Filtergehäuse korrekt festspannen. Justieren Sie die Exzenterhebel bei Bedarf nach.

9 Recycling

Bei der Entwicklung des Produktes wurde auf die Recyclingfähigkeit der einzelnen Komponenten geachtet. Die verschiedenen Materialarten sind gemäß den einschlägigen örtlichen Bestimmungen zu entsorgen. Bei Unklarheiten über die korrekte Entsorgung des Produktes wenden Sie sich an Ihren Händler oder an ESAB.

Indholdsfortegnelse

Figurer	4
1 Forord	28
2 Bemærkninger om fare	28
3 Tekniske og elektriske data	29
4 Vejledning i montering af udsugerhætten	30
5 Brugsanvisning	30
6 Udskiftning af filterindsatsen	30
7 Udskiftning af HEPA-filtret (ekstraudstyr)	31
8 Vedligeholdelse	31
9 Genbrug	31

1 Forord

Denne brugsanvisning er en vejledning i korrekt installation, brug og vedligeholdelse af produktet. Læs den grundigt igennem, inden du tager produktet i brug eller udfører nogen form for vedligeholdelsesarbejde. Opbevar manualen, så den altid er lige ved hånden. Sørg for at genanskaffe den, hvis den bliver væk.

Produktet er konstrueret til at opfylde kravene i de relevante EU-direktiver. For at opretholde denne status skal alt arbejde i forbindelse med installation, reparation og vedligeholdelse udføres af uddannet personale, og der må kun anvendes originale reservedele fra ESAB. Kontakt din nærmeste autoriserede forhandler eller ESAB for at få råd om teknisk service, eller hvis du har brug for hjælp til reservedele.

Der er lagt mange timers arbejde i at udvikle og fremstille dette produkt, så det er så effektivt og sikkert som muligt. Hvis der på trods af dette alligevel sker ulykker, skyldes det som regel menneskelige fejl. Kombinationen af en sikkerhedsbevidst person og et korrekt vedligeholdt produkt er den bedste garanti for en sikker og effektiv udnyttelse.

Vi bestræber os til stadighed på at forbedre vores produkter og deres effektivitet ved hjælp af konstruktionsmæssige ændringer. Vi forbeholder os retten til at gøre dette uden at gennemføre disse forbedringer på allerede leverede produkter. Vi forbeholder os også retten til uden foregående varsel at ændre data og tilbehør samt forskrifter vedrørende betjening og vedligeholdelse.

2 Bemærkninger om fare

Dette dokument indeholder oplysninger om farer, som skal læses af alle brugere. Oplysningerne om fare præsenteres i form af en advarsel, en forsigtighedsregel eller en bemærkning som følger:



ADVARSEL! Type af personskade.

Advarsler angiver, at der er en potentiel fare for brugerens helbred og sikkerhed. De angiver tydeligt farens art, og hvordan den undgås. De vises ved deres anvendelsespunkter i dette dokument. De ligner denne bemærkning, men med anderledes tekst.

FORSIGTIG! Type af risiko.

Forsigtighedsregler angiver, at der er en potentiel fare for udstyrets fysiske fuldstændighed, men ikke en fare for personalet. De angiver tydeligt farens art, og hvordan den undgås. De vises ved deres anvendelsespunkter i dette dokument. De ligner denne bemærkning, men med anderledes tekst.

BEMÆRK! Bemærkninger indeholder andre oplysninger, som brugeren skal være særligt opmærksom på.

3 Tekniske og elektriske data

Se figur 1 og følgende liste for at få et overblik over enhedens fysiske udseende og mål:

1. Vandret svingarm.
2. Start/stop Nulstilling overbelastningsbeskytter.
3. Afhængig af arm:
 - 2 m arm: maks. 1650 mm (65").
 - 3 m arm: maks. 2050 mm (81").

Tabel 3-1: Tekniske data

Kapacitet	750–1050 m ³ /time (430–620 cfm)
Filtreringsevne, hovedfilter	> 99 % gennemsnitlig filtreringsevne
Filtreringsevne, HEPA-filter	> 99,97 % DOP 0,3 µm
Filtreringsområde, hovedfilter	35 m ² (377 fod ²)
Filtreringsområde, HEPA-filter	7,5 m ² (81 fod ²)
Motoreffekt	0,75 kW (1 hk)
Netspænding *	110/120/2390/240
Fase *	1 ~
Frekvens *	50/60 Hz
Spotlys	20 W, 24 V
Transformer	24 V sekundær
Vægt:	<ul style="list-style-type: none"> • 71 kg (156 lb) med 2 m-arm • 73 kg (161 lb) med 3 m-arm
Temperatur, maks. omgivelsestemperatur	40 °C (104 °F)
Temperatur, maks. luftstrømstemperatur	60 °C (140 °F)
Støjniveau	73 dB(A) ISO 11203
Materialegevinding	90 vægtprocent uden filterindsats
* Se typemærket.	

Se ledningsdiagrammet i figur 2 vedrørende oplysninger om el.

E1: 20 W, 24 V.

F1: Start/stop overbelastningsbeskytter.

F2: 1 AT, 5 x 20 mm.

T1: Transformer.

M1: 0,75 kW.

Black: Sort ledning.

Brown: Brun ledning.

Blue: Blå ledning.

4 Vejledning i montering af udsugerhætten

Røggassugerens arm er allerede monteret. Udsugerhætten skal monteres i henhold til figur 3, punkt A-D.

- A. Sæt hætten ind i svingarmen, og spænd den fast.
- B. Juster svingarmen til den rigtige spænding.
- C. Sørg for, at svingarmen har den korrekte spænding og nemt kan positioneres.
- D. Fastgør den blå næse til hætten, og fastspænd den med spænderingen.

5 Brugsanvisning

Enheden er kun til indendørs brug og er konstrueret til opsugning og filtrering af støv og svejsegas. Den må ikke anvendes til udsugning af væsker. Figur 4 og følgende liste viser, hvordan enheden skal anvendes:

1. Greb til justering af spjældet.
2. Kontakter til ventilator og spotlys.

Udsugningsarmens hætte skal placeres så tæt på forureningskilden som muligt. Enheden skal flyttes bagfra i henhold til figur 4, punkt A, og med ulåste hjul. Udsugningsarmen skal placeres med låste hjul i henhold til punkt B.



ADVARSEL! Bestemmelser vedr. arbejdssikkerhed. Risiko for personskade, brand eller eksplosion.

- Enheden må ikke anvendes i et miljø, hvor der er risiko for eksplosion, eller hvor der er støv eller gasser i eksplosive koncentrationer.
- Hvis enheden er blevet anvendt til udsugning af støv, må den ikke anvendes til svejsegasser eller slibestøv.
- Enheden må ikke anvendes til udsugning af giftstoffer.
- Enheden må ikke anvendes uden filterindsats og kabinet.

6 Udskiftning af filterindsatsen

Filterindsatsen er til engangsbrug og skal bortskaffes efter brug. Filterindsatsens levetid varierer meget, afhængig af hvordan enheden anvendes, og afhængig af hvor store mængder og hvilke typer af forurenende stoffer, der opsamles.

Enhedens udsugningsevne ved hætten skal kontrolleres regelmæssigt, og filterindsatsen skal udskiftes, når udsugningsevnen er for ringe. Kontrollér altid, at slangerne til udsugningsarmen og blæserindløbet ikke er beskadiget, inden det besluttet, om filterindsatsen skal udskiftes.



ADVARSEL! Risiko for personskade.

Der skal anvendes det nødvendige personlige sikkerhedsudstyr ved udskiftning af filterindsatsen.

Filterindsatsen skal udskiftes på følgende måde (se også figur 5):

1. Afbryd strømforsyningskablet.
2. Lås de excentriske låse op, og fjern filterkabinettet.
3. Brug den plastpose, som følger med den nye filterindsats, og træk den over den brugte indsats. Fold plastposen ind under indsatsen.
4. Den brugte filterindsats skal håndteres i henhold til de gældende bestemmelser for de stoffer, der er blevet opsamlet.
5. Filterindsatsens kontaktflader i enheden skal aftørres.
6. Kontrollér, at den nye filterindsats ikke er beskadiget. Derefter monteres den på enheden.
7. Sæt filterkabinettet tilbage. Sørg for, at de excentriske låse spænder filterkabinettet ordentligt fast.
 - A: Låsekraften øges.
 - B: Låsekraften mindskes.

7 Udskiftning af HEPA-filtret (ekstraudstyr)

Hvis enheden er forsynet med et HEPA-filter, skal filtret skiftes, når hovedfilterindsatsen skiftes.



ADVARSEL! Risiko for personskade.

Der skal anvendes det nødvendige personlige sikkerhedsudstyr ved udskiftning af HEPA-filtret.

HEPA-filtret skal udskiftes på følgende måde (se også figur 6):

1. Afbryd strømforsyningskablet.
2. Skru topdækslet af.
3. Fjern det brugte HEPA-filter, og læg det ned i den plastpose, der følger med det nye HEPA-filter. Luk plastposen.
4. Det brugte HEPA-filter skal håndteres i henhold til de gældende bestemmelser for de stoffer, der er blevet opsamlet.
5. Kontrollér, at det nye HEPA-filter ikke er beskadiget. Vær opmærksom på, at fitrets overflade ikke må berøres. HEPA-filtret skal håndteres forsigtigt og indsættes i enheden. Sørg for, at det monteres i den korrekte position, og at tætningen vender nedad. Kontrollér, at tætningen ikke er beskadiget. Bemærk OPAD-pilene.
6. Sæt topdækslet tilbage. Fastgør det ordentligt.

8 Vedligeholdelse

Installation, reparation og vedligeholdelse skal udføres af uddannet personale, og der må kun anvendes originale reservedele. Kontakt din nærmeste, autoriserede forhandler eller ESAB for råd om teknisk service, eller hvis du har brug for reservedele. Se også www.esab.com.

Det anbefales at foretage et eftersyn mindst én gang årligt.



ADVARSEL! Risiko for personskade.

- Afbryd strømforsyningskablet, inden vedligeholdelsesarbejdet påbegyndes.
- Der skal anvendes det nødvendige personlige sikkerhedsudstyr.

Vedligeholdelsesarbejdet skal udføres på følgende måde:

- Udskift filterindsatsen (og eventuelt HEPA-filtret), hvis det er nødvendigt.
- Kontrollér enhedens luftstrømningskapacitet.
- Kontrollér, at røggassuger-slangen ikke er beskadiget. Skift om nødvendigt slangen.
- Kontrollér, at slangen til blæserindløbet ikke er beskadiget. Skift om nødvendigt slangen.
- Kontrollér, at der ikke sidder genstande fast i afskærmningsnettet på blæserindløbet.
- Juster om nødvendigt røggassugerens led.
- Tilspænd om nødvendigt armens profilbolte – se stjernesymbolerne (*) i figur 7.
- Kontrollér, at strømforsyningskablet og blæsermotorkablet ikke er slidte eller beskadigede.
- Kontrollér, at de excentriske låse spænder filterkabinettet ordentligt fast. Juster om nødvendigt de excentriske låse.

9 Genbrug

Produktet er konstrueret, således at komponentmaterialerne kan genbruges. De forskellige materialetyper skal håndteres i henhold til de gældende lokale bestemmelser. Kontakt forhandleren eller ESAB, hvis du har spørgsmål i forbindelse med bortskaffelse af et udtjent produkt.

Inhoudsopgave

Afbeeldingen.....	4
1 Voorwoord.....	34
2 Risico-aanduidingen.....	34
3 Technische en elektrische gegevens.....	35
4 Instructies voor monteren van de kap.....	35
5 Gebruiksaanwijzingen.....	36
6 Het filterpatroon vervangen.....	36
7 Het HEPA-filter (accessoire) vervangen.....	37
8 Onderhoud.....	37
9 Recycling.....	38

1 Voorwoord

Deze handleiding is een gids voor de correcte installatie, gebruik en onderhoud van dit product. Bestudeer deze handleiding aandachtig voordat u het product begint te gebruiken of voordat u onderhoud uitvoert. Bewaar de handleiding op een plaats waar u er gemakkelijk bij kunt. Vervang de handleiding onmiddellijk indien deze verloren geraakt is.

Dit product is ontworpen om te voldoen aan de eisen van de desbetreffende EG-richtlijnen. Om deze status te behouden moet de installatie, herstellingen en het onderhoud worden uitgevoerd door gekwalificeerd personeel met behulp van uitsluitend originele ESAB reserveonderdelen. Neem contact op met uw dichtstbijzijnde bevoegde distributeur of ESAB voor technisch advies of als u reserveonderdelen nodig heeft.

Er werden heel wat uren besteed aan het ontwerp en de productie van dit product om het zo efficiënt en veilig mogelijk te maken. Indien er desondanks toch ongevallen gebeuren, wordt dit gewoonlijk veroorzaakt door individuele personen. De veiligste en effectiefste combinatie is een veiligheidsbewuste persoon en een goed onderhouden product.

Dankzij de introductie van ontwerpwijzigingen verbeteren we voortdurend onze producten en hun doeltreffendheid. We behouden ons het recht voor om dit te doen zonder deze verbeteringen te introduceren op eerder afgeleverde producten. We behouden ons ook het recht voor om zonder voorafgaande kennisgeving gegevens en uitrusting te wijzigen, evenals het wijzigen van bedienings- en onderhoudsinstructies.

2 Risico-aanduidingen

Dit document bevat informatie over risico's en alle gebruikers dienen deze informatie te lezen. De informatie over risico's wordt op de volgende manier voorgesteld als een waarschuwing, aanmaning of opmerking:



WAARSCHUWING! Type letsel.

Waarschuwingen wijzen op een mogelijk gevaar voor de gezondheid en veiligheid van gebruikers.

Ze geven duidelijk de aard van het risico aan en hoe u het kunt vermijden. Ze verschijnen in dit document op hun toepassingspunten. Ze zien eruit zoals dit bericht, maar met andere teksten.

OPGELET! Type risico.

Aanmaningen wijzen op een mogelijk gevaar voor de fysieke integriteit van de uitrusting, maar betekenen geen gevaar voor het personeel. Ze geven duidelijk de aard van het risico aan en hoe u het kunt vermijden. Ze verschijnen in dit document op hun toepassingspunten. Ze zien eruit zoals dit bericht, maar met andere teksten.

LET OP! Opmerkingen bevatten andere informatie waar de gebruiker zich in het bijzonder bewust moet van zijn.

3 Technische en elektrische gegevens

Raadpleeg Afbeelding 1 en onderstaande lijst voor een overzicht van de uiterlijke kenmerken en afmetingen van de unit:

1. Horizontale zwenkarm.
2. Start/stop Reset overbelastingsbeveiliging.
3. Afhankelijk van arm:
 - Arm van 2 m: max. 1650 mm.
 - Arm van 3 m: max. 2050 mm.

Tabel 3-1: Technische gegevens

Capaciteit	750–1050 m ³ /h
Filterefficiëntie, hoofdfilter	> 99 % filterefficiëntie bij gemiddeld gewicht
Filterefficiëntie, HEPA-filter	> 99,97 % DOP 0,3 µm
Filteroppervlakte, hoofdfilter	35 m ²
Filteroppervlakte, HEPA-filter	7,5 m ²
Motorvermogen	0,75 kW (1 pk)
Voltage *	110/120/2390/240
Fase *	1 ~
Frequentie *	50/60 Hz
Spot	20 W, 24 V
Transformator	24 V secundair
Gewicht:	<ul style="list-style-type: none"> • 71 kg met arm van 2 m • 73 kg met arm van 3 m
Temperatuur, max. omgevingstemp.	40 °C
Temperatuur, max. luchtstroomtemp.	60 °C
Geluidsniveau	73 dB(A) ISO 11203
Recycling van materiaal	90 gewicht-% zonder filterpatroon
* Zie typeplaatje.	

Raadpleeg het aansluitschema, Afbeelding 2, voor elektrische gegevens.

- E1: 20 W, 24 V.
- F1: Start/stop overbelastingsbeveiliging.
- F2: 1 AT, 5 x 20 mm.
- T1: Transformator.
- M1: 0,75 kW.
- Black: Zwarte draad.
- Brown: Bruine draad.
- Blue: Blauwe draad.

4 Instructies voor monteren van de kap

De dampafzuigarm is al gemonteerd. De kap moet worden gemonteerd volgens Afbeelding 3, items A–D.

- A. Steek de kap in de zwenkarm en maak ze aan elkaar vast.
- B. Stel de zwenkarm af op de juiste spanning.
- C. Zorg ervoor dat de zwenkarm de juiste spanning heeft en gemakkelijk kan worden gepositioneerd.
- D. Bevestig de blauwe slang in de kap en zet ze vast met de spanning.

5 Gebruiksaanwijzingen

De unit is alleen bedoeld voor gebruik binnenshuis en werd ontwikkeld voor het afzuigen en filteren van stof of lasdampen. Hij mag niet worden gebruikt voor het afzuigen van vloeistoffen. Afbeelding 4 en onderstaande lijst geven aan hoe u de unit gebruikt:

1. Hendel voor het afstellen van de demper.
2. Schakelaars voor ventilator en spot.

De kap van de afzuigarm moet zo dicht mogelijk bij de vervuilsbron worden geplaatst. De unit moet worden verplaatst vanaf de achterkant zoals in Afbeelding 4, item A en met ontgrendelde wielen. De afzuigarm moet worden gepositioneerd met vergrendelde wielen zoals in item B.



WAARSCHUWING! Werkveiligheidsvoorschriften. Gevaar voor persoonlijk letsel, brand of explosie.

- De unit mag niet worden gebruikt in een omgeving waar er explosiegevaar bestaat of voor het afzuigen van stof of gassen in explosieve concentraties.
- Als de unit voor stoftoepassingen is gebruikt, mag hij niet voor lasdampen of slijpstof worden gebruikt.
- De unit mag niet worden gebruikt voor het afzuigen van giftige stoffen.
- De unit mag niet zonder filterpatroon en filterhuis worden gebruikt.

6 Het filterpatroon vervangen

Het filterpatroon is een wegwerpproduct dat na gebruik moet worden weggegooid. De levensduur van het filterpatroon hangt sterk af van de manier waarop de unit wordt gebruikt en welk soort vervuilende stoffen worden afgezogen.

Controleer regelmatig het afzuigvermogen van de kap en vervang het filterpatroon als het afzuigvermogen te zwak is. Controleer altijd of de slangen van de afzuigarm en de ventilatorinlaat niet zijn beschadigd voordat u beslist om het filterpatroon te vervangen.



WAARSCHUWING! Gevaar voor persoonlijk letsel.

Gebruik de noodzakelijke persoonlijke veiligheidsuitrusting bij het vervangen van de filterpatronen.

Vervang het filterpatroon als volgt (zie Afbeelding 5):

1. Koppel de stroomkabel los.
2. Ontgrendel de excentrische vergrendelingen en verwijder het filterhuis.
3. Neem de plastic zak die bij het nieuwe filterpatroon zit en trek hem over het gebruikte patroon. Vouw de plastic zak onder het patroon om.
4. Behandel het gebruikte filterpatroon volgens de geldende voorschriften voor de afgezogen stoffen.
5. Veeg de contactoppervlakken van het filterpatroon in de unit schoon.
6. Controleer of het nieuwe filterpatroon niet beschadigd is. Plaats het vervolgens op de unit.
7. Plaats het filterhuis terug. Controleer of de excentrische vergrendelingen het filterhuis goed vastzetten.
 - A: Vergrendelingskracht verhogen.
 - B: Vergrendelingskracht verlagen.

7 Het HEPA-filter (accessoire) vervangen

Als een HEPA-filter bij de unit is geleverd, moet het filter worden vervangen wanneer het hoofdfilterpatroon wordt vervangen.



WAARSCHUWING! Gevaar voor persoonlijk letsel.

Gebruik de noodzakelijke persoonlijke veiligheidsuitrusting bij het vervangen van het HEPA-filter.

Vervang het HEPA-filterpatroon als volgt (zie Afbeelding 6):

1. Koppel de stroomkabel los.
2. Schroef het bovendeksel los.
3. Verwijder het gebruikte HEPA-filter en stop het in de plastic zak die bij het nieuwe HEPA-filter zit. Sluit de plastic zak.
4. Behandel het gebruikte HEPA-filter volgens de geldende voorschriften voor de afgezogen stoffen.
5. Controleer of het nieuwe HEPA-filter niet beschadigd is. Het filteroppervlak mag niet worden aangeraakt. Hanteer het HEPA-filter zeer voorzichtig en plaats het in de unit. Zorg ervoor dat u het in de juiste positie plaatst en dat de afdichting naar onderen wijst. Controleer of de afdichting niet beschadigd is. Let op de omhoogpijlen.
6. Plaats het bovendeksel terug. Zet het goed vast.

8 Onderhoud

De installatie, herstellingen en het onderhoud moeten worden uitgevoerd door gekwalificeerd personeel met behulp van uitsluitend originele reserveonderdelen. Neem contact op met uw dichtstbijzijnde erkende distributeur of ESAB voor technisch advies of als u reserveonderdelen nodig heeft. Zie ook www.esab.com.

Het wordt aanbevolen het onderhoud minstens eenmaal per jaar uit te voeren.



WAARSCHUWING! Gevaar voor persoonlijk letsel.

- Koppel de stroomkabel los voordat u onderhoud gaat uitvoeren.
- Gebruik de noodzakelijke persoonlijke veiligheidsuitrusting.

Voer het onderhoud als volgt uit:

- Vervang het filterpatroon (en het optionele HEPA-filter) indien nodig.
- Controleer de luchtstroomcapaciteit van de unit.
- Controleer of de dampafzuigslang niet beschadigd is. Vervang de slang indien nodig.
- Controleer of de slang naar de ventilatorinlaat niet beschadigd is. Vervang de slang indien nodig.
- Controleer of er geen voorwerpen vastzitten in het beschermrooster op de ventilatorinlaat.
- Stel indien nodig de verbindingstangen van de dampafzuigslang bij.
- Haal indien nodig de armprofielbouten aan. Zie de symbolen * in Afbeelding 7.
- Controleer of de stroomkabel en de ventilatormotorkabel niet versleten of beschadigd zijn.
- Controleer of de excentrische vergrendelingen het filterhuis goed vastzetten. Stel de excentrische vergrendelingen indien nodig bij.

9 Recycling

Het product werd zodanig ontworpen dat de materialen van de onderdelen gerecycled kunnen worden. De verschillende materiaaltypes moeten overeenkomstig de betreffende plaatselijke regelgeving worden verwerkt. Neem contact op met de distributeur of ESAB indien er twijfels rijzen bij het tot schroot verwerken van het product aan het einde van zijn levensduur.

Sisällysluettelo

Kuvat.....	4
1 Johdanto.....	40
2 Vaarailmoitukset.....	40
3 Tekniset ja sähkö tiedot.....	41
4 Imukartion asennusohjeet.....	42
5 Käyttöohje.....	42
6 Suodatinelementin vaihtaminen.....	42
7 HEPA-suodattimen vaihtaminen (lisätarvike).....	43
8 Huolto.....	43
9 Kierrätys.....	43

1 Johdanto

Tässä oppaassa annetaan tuotteen asennus-, käyttö- ja huolto-ohjeet. Tutustu siihen huolellisesti ennen tuotteen käyttämistä tai huoltamista. Pidä käyttöopas aina käden ulottuvilla. Korvaa se välittömästi, jos se katoaa.

Tuote on suunniteltu niin, että se vastaa asianmukaisten EY-direktiivien vaatimuksia. Tämän vaatimustenvastaavuustason ylläpito edellyttää, että kaikki asennus-, korjaus- ja huoltotyöt suorittaa pätevä henkilöstö käyttäen ainoastaan alkuperäisiä ESAB-varaosia. Jos haluat neuvoja teknisistä palveluista tai tilata varaosista, ota yhteys lähimpään valtuutettuun ESAB-jälleenmyyjään.

Tuotteen muotoiluun ja tuotantoon on käytetty paljon aikaa sen tehokkuuden ja turvallisuuden optimoimiseksi. Onnettomuudet, joita tästä huolimatta sattuu, ovat yleensä käyttäjien aiheuttamia. Turvallisuudesta huolehtiva henkilö ja hyvin huollettu laite ovat turvallinen ja tehokas yhdistelmä.

Pyrimme jatkuvasti parantamaan tuotteitamme ja niiden tehokkuutta lisäämällä niihin muotoilumuutoksia. Varaamme oikeuden muutosten tekemiseen, mutta tämä ei välttämättä koske aiemmin toimitettuja tuotteita. Varaamme myös oikeuden muuttaa tietoja ja laitteita sekä käyttö- ja huolto-ohjeita ilman ennakkoilmoitusta.

2 Vaarailmoitukset

Tämä asiakirja sisältää tietoja vaaroista. Kaikkien käyttäjien on luettava ne. Vaaratiedot annetaan varoituksina, huomautuksina tai ilmoituksina seuraavalla tavalla:



VAROITUS! Tapaturman tyyppi.

Varoitukset ilmoittavat mahdollisesta vaarasta käyttäjien terveydelle ja turvallisuudelle. Niissä ilmaistaan selvästi vaaran luonne ja miten ne voidaan välttää. Ne näytetään niiden käyttökohdissa tässä asiakirjassa. Ne näyttävät samanlaisilta kuin tämä ilmoitus, mutta niiden teksti on erilainen.

HUOMIO! Vaaran tyyppi.

Huomautukset ilmoittavat mahdollisesta vaarasta laitteen eheydelle, eivät henkilöille. Niissä ilmaistaan selvästi vaaran luonne ja miten ne voidaan välttää. Ne näytetään niiden käyttökohdissa tässä asiakirjassa. Ne näyttävät samanlaisilta kuin tämä ilmoitus, mutta niiden teksti on erilainen.

HUOMAUTUS! Ilmoitukset sisältävät muita tietoja, joista käyttäjän tulee olla erityisen tietoinen.

3 Tekniset ja sähkötiedot

Yksikön osat ja mitat näkyvät kuvassa 1 ja seuraavassa esitettyssä luettelossa:

1. Vaakatasolta poistava nivelvarsi.
2. Käynnistys/Pysäytys Ylikuormitussuojan palautus
3. Varresta riippuen:
 - 2 m varsi: maks. 1650 mm (65").
 - 3 m varsi: maks. 2050 mm (81").

Taulukko 3-1: Tekniset tiedot

Kapasiteetti	750–1050 m ³ /h (430–620 cfm)
Suodatusteho, pääsuodatin	> 99 % keskimääräinen suodatusteho painon mukaan
Suodatusteho, HEPA-suodatin	> 99,97 % DOP 0,3 µm
Suodatusala, pääsuodatin	35 m ² (377 ft ²)
Suodatusala, HEPA-suodatin	7,5 m ² (81 ft ²)
Moottorin teho	0,75 kW (1 hv)
Jännite *	110/120/2390/240
Vaihe *	1 ~
Taajuus *	50/60 Hz
Kohdevalo	20 W, 24 V
Muuntaja	24 V toisio
Paino:	<ul style="list-style-type: none"> • 71 kg (156 lb), 2 m varsi • 73 kg (161 lb), 3 m varsi
Lämpötila, ympäristö, maks.	40 °C (104 °F)
Lämpötila, ilmavirta, maks.	60 °C (140 °F)
Äänitaso	73 dB(A) ISO 11203
Materiaalin kierrätys	90 paino-% ilman suodatinelementtiä
* Ks. arvokilpi.	

Tarkemmat sähkötiedot on esitetty kytkentäkaaviossa, kuva 2.

E1: 20 W, 24 V.

F1: Käynnistys/pysäytys ylikuormitussuoja

F2: 1 AT, 5 x 20 mm.

T1: Muuntaja.

M1: 0,75 kW

Black: Musta johto.

Brown: Ruskea johto.

Blue: Sininen johto.

4 Imukartion asennusohjeet

Poistovarsi on asennettu valmiiksi. Imukartio on asennettava paikalleen kuvan 3, kohdat A–D, mukaan.

- A. Aseta imukartio nivelvarteen ja kiinnitä liitos.
- B. Säädä nivelvarren jäykkyys sopivaksi.
- C. Varmista, että nivel liikkuu riittävän jäykästi mutta kääntyy silti helposti.
- D. Asenna sininen letku imukartioon ja kiinnitä se paikalleen rengasliittimellä.

5 Käyttöohje

Yksikkö on tarkoitettu ainoastaan sisäkäyttöön pölyn ja hitsaussavun poistamiseen ja suodattamiseen. Sitä ei saa käyttää nesteiden poistamiseen. Yksikön käyttö on kuvattu kuvassa 4 ja siitä eteenpäin:

1. Pellinsäätövipu.
2. Puhaltimen ja kohdevalon katkaisijat.

Poistovarteeseen asennettu imukartio tulee sijoittaa mahdollisimman lähelle kohtaa, jossa pölyä tai savua muodostuu. Yksikköä tulee siirtää takaa kuvassa 4, kohta A, esitetyllä tavalla ja pyörät lukitsemattomina. Poistovarren kohdistamisen aikana pyörien tulee olla lukittuna kohdan B mukaisesti.



VAROITUS! Noudata työturvallisuusmääräyksiä. Henkilövahinkojen, tulipalon ja räjähdysvaaran vaara.

- Yksikköä ei saa käyttää tiloissa, joissa on olemassa räjähdysvaara tai pölyä tai kaasuja räjähtävänä pitoisuutena.
- Mikäli yksikköä on käytetty pölyn poistamiseen, sitä ei saa käyttää hitsaussavun tai hiontapölyn poistamiseen.
- Yksikköä ei saa käyttää myrkyllisten aineiden poistamiseen.
- Yksikköä ei saa käyttää ilman suodatinelementtiä ja suodatinkoteloä.

6 Suodatinelementin vaihtaminen

Suodatinelementti on kertakäyttöinen ja se tulee hävittää käytön jälkeen.

Suodatinelementin käyttöikä vaihtelee paljon yksikön käytöstä ja poistettavien epäpuhtauksien määrästä ja tyypistä riippuen.

Tarkasta säännöllisesti yksikön poistokyky imukartiosta ja vaihda suodatin, kun poistokyky on liian heikko. Tarkasta aina ennen kuin päätät vaihtaa suodatinelementin, että poistovarren ja puhaltimen letkut ovat ehjät.



VAROITUS! Henkilövahinkojen vaara.

Käytä sopivia henkilönsuojaimia suodatinelementtiä poistaessasi.

Suodatinelementin vaihtaminen (ks. myös kuva 5):

1. Irrota virtajohto virtalähteestä.
2. Avaa epäkeskolukot ja ota suodatinkotelo pois.
3. Vedä käytetyn elementin päälle uuden suodatintimen mukana toimitettu muovipussi. Vie muovipussi elementin alle.
4. Käsittele käytettyä suodatinelementtiä siihen koottuja aineita koskevien määräysten mukaisesti.
5. Pyyhi suodatinelementin kosketuspinnat puhtaaksi yksiköstä.
6. Varmista, ettei uusi suodatinelementti ole vaurioitunut. Asenna se sen jälkeen yksikköön.
7. Asenna suodatinkotelo paikalleen. Varmista, että epäkeskolukot tiivistävät suodatinkotelon hyvin paikalleen.
 - A Lukitusvoiman lisääminen
 - B Lukitusvoiman vähentäminen

7 HEPA-suodattimen vaihtaminen (lisätarvike)

Jos yksikköön on hankittu HEPA-suodatin, se on vaihdettava samaan aikaan pääsuodattimen kanssa.



VAROITUS! Henkilövahinkojen vaara.

Käytä sopivia henkilönsuojaimia HEPA-suodatinta poistaessasi.

HEPA-suodattimen vaihtaminen (ks. myös kuva 6):

1. Irrota virtajohto virtalähteestä.
2. Avaa suojakotelo.
3. Ota käytetty HEPA-suodatin pois ja sijoita se uuden HEPA-suodattimen mukana toimitettuun muovipussiin. Sulje muovipussi.
4. Käsittele käytettyä HEPA-suodatinta siihen koottuja aineita koskevien määräysten mukaisesti.
5. Varmista, ettei uusi HEPA-suodatin ole vaurioitunut. Huom! Suodattimen pintaan ei saa koskea. Käsittele HEPA-suodatinta erittäin varovasti ja asenna se yksikköön. Varmista, että se asettuu oikeaan asentoon tiiviste alaspäin. Varmista, ettei tiiviste ole vaurioitunut. Varmista YLÖS-nuolien oikea suunta.
6. Asenna suojakotelo takaisin. Kiinnitä se hyvin.

8 Huolto

Asennus-, korjaus- ja huoltotoita saa suorittaa vain pätevä henkilöstö käyttäen ainoastaan alkuperäisiä varaosia. Ota yhteyttä lähimpään valtuutettuun jälleenmyyjään tai ESAB-yhtiöön, jos tarvitset teknistä neuvontaa tai varaosia. Katso myös www.esab.com.

Suosittellemme laitteiston huoltoa vähintään kerran vuodessa.



VAROITUS! Henkilövahinkojen vaara.

- Irrota virtajohto aina ennen huoltotoimenpiteiden aloittamista.
- Käytä sopivia henkilönsuojaimia.

Laitteiston huoltaminen:

- Vaihda suodatinelementti (ja lisävarusteena hankittu HEPA-suodatin) tarvittaessa.
- Tarkasta yksikön ilmanvirtaus.
- Tarkasta, ettei poistovarren letku ole vaurioitunut. Vaihda letku tarvittaessa.
- Tarkasta, ettei puhaltimen ilmanottoletku ole vaurioitunut. Vaihda letku tarvittaessa.
- Tarkasta, ettei puhaltimen ilmanotto-suojukseen ole tarttunut mitään.
- Säädä poistovarren niveliä tarvittaessa.
- Kiristä varren kiinnityspultteja tarvittaessa, jotka on merkitty *-merkillä kuvassa 7.
- Tarkasta, etteivät virtajohto ja puhaltimen moottori ole kuluneet tai vaurioituneet.
- Tarkasta, että epäkeskolukot tiivistävät suodatinkotelon hyvin paikalleen. Säädä epäkeskolukkoja tarvittaessa.

9 Kierrätys

Tuote on suunniteltu siten, että osien materiaalit voidaan kierrättää. Eri materiaalityypit on käsiteltävä paikallisten säädösten mukaan. Ota kysymyksissä yhteys jälleenmyyjään tai ESABiin, kun tuote heitetään pois sen käyttöön lopussa.

Índice

Ilustraciones	4
1 Prólogo.....	46
2 Avisos de peligros.....	46
3 Datos técnicos y eléctricos.....	47
4 Instrucciones de montaje de la campana.....	47
5 Instrucciones de uso.....	48
6 Sustitución del cartucho del filtro.....	48
7 Sustituyendo el filtro HEPA (accesorio).....	49
8 Mantenimiento	49
9 Reciclaje	50

1 Prólogo

Este manual es una guía para la instalación, el uso y el mantenimiento correctos de este producto. Revíselo cuidadosamente antes de comenzar a utilizar el producto o antes de realizar cualquier actividad de mantenimiento. Guarde el manual en un lugar que esté siempre a mano. Si lo pierde, sustitúyalo inmediatamente.

Este producto ha sido diseñado para satisfacer los requisitos de las directivas comunitarias pertinentes. Para que siga siendo así, todas las tareas de instalación, reparación y mantenimiento deben ser realizadas por personal cualificado, utilizando únicamente piezas de recambio originales de ESAB. Contacte con su distribuidor autorizado más cercano o con ESAB para obtener ayuda con el servicio técnico o bien si requiere ayuda con las piezas de recambio.

Se han empleado muchas horas en el diseño y la realización de este producto para que sea tan eficiente y seguro como sea posible. Los accidentes que ocurren a pesar de ello están causados generalmente por los individuos. Una persona que presta atención a la seguridad y un producto bien conservado son una combinación segura y efectiva.

Mejoramos continuamente nuestros productos y su eficacia a través de la introducción de modificaciones de diseño. Reservamos el derecho de hacerlo sin introducir estas mejoras en productos previamente suministrados. También reservamos el derecho, sin previo aviso, a modificar los datos y el equipo, así como las instrucciones de funcionamiento y mantenimiento.

2 Avisos de peligros

Este documento incluye información en materia de peligros que todos los usuarios deben leer. La información de los peligros se presenta como una advertencia, precaución o nota del siguiente modo:



¡ADVERTENCIA! Tipo de lesión.

Las advertencias indican un peligro potencial para la salud y la seguridad de los usuarios.

Indican claramente la naturaleza del peligro y cómo evitarlo. Aparecen en los puntos de aplicación relevantes en este documento. Se parecen a este aviso, pero con diferentes contenidos.

¡PRECAUCIÓN! Tipo de riesgo.

Las precauciones indican un peligro potencial para la integridad física del equipo, pero no un peligro para el personal. Indican claramente la naturaleza del peligro y cómo evitarlo. Aparecen en los puntos de aplicación relevantes en este documento. Se parecen a este aviso, pero con diferentes contenidos.

¡NOTA! Las notas incluyen información diferente a la cual el usuario debe prestar una especial atención.

3 Datos técnicos y eléctricos

Consulte la Ilustración 1 y la siguiente lista para obtener una visión general del aspecto físico y las medidas de la unidad:

1. Brazo giratorio horizontal.
2. Arranque/Parada Reiniciar protector de sobrecarga.
3. Dependiendo del brazo:
 - Brazo de 2 m: máx. 1.650 mm (65").
 - Brazo de 3 m: máx. 2.050 mm (81").

Tabla 3-1: Datos técnicos

Capacidad	750–1050 m ³ /h (430–620 cfm)
Eficacia de filtración, filtro principal	> eficacia de filtración de un 99% del peso de media
Eficacia de filtración, filtro HEPA	> 99.97% DOP 0.3 µm
Área de filtrado, filtro principal	35 m ² (377 pies ²)
Área de filtrado, filtro HEPA	7.5 m ² (81 pies ²)
Potencia del motor	0.75 kW (1 hp)
Tensión *	110/120/2390/240
Fase *	1 ~
Frecuencia *	50/60 Hz
Foco	20 W, 24 V
Transformador	24 V secundarios
Peso:	<ul style="list-style-type: none"> • 71 kg (156 lb) con brazo de 2 m • 73 kg (161 lb) con brazo de 3 m
Temperatura, máx. temp. ambiente	40 °C (104 °F)
Temperatura, máx. temp. del flujo de aire	60 °C (140 °F)
Nivel de ruido*	73 dB(A) ISO 11203
Reciclado de materiales	90 peso-% sin cartucho del filtro
* Véase la etiqueta del tipo.	

Consulte el diagrama de cableado, Ilustración 2, para conocer los detalles eléctricos.

- E1: 20 W, 24 V.
- F1: Arranque/Parada protector de sobrecarga.
- F2: 1 AT, 5 x 20 mm.
- T1: Transformador.
- M1: 0.75 kW.
- Black: Cable negro.
- Brown: Cable marrón.
- Blue: Cable azul.

4 Instrucciones de montaje de la campana

El brazo extractor de humos ya viene instalado. La campana se debe instalar según la Ilustración 3, elementos A–D.

- A. Inserte la campana en el brazo giratorio y acóplelos juntos.
- B. Ajuste el brazo giratorio a la tensión correcta.
- C. Asegúrese de que el brazo giratorio presenta la tensión correcta y de que se puede colocar fácilmente.
- D. Acople la manguera azul en la campana y fíjela con el anillo de apriete.

5 Instrucciones de uso

La unidad ha sido diseñada para su uso exclusivamente en interiores, para la extracción y filtración de humos de polvo o de soldadura. No se debe usar para la extracción de fluidos. La Ilustración 4 y la siguiente lista indican cómo debe utilizarse la unidad:

1. Palanca para ajustar el amortiguador.
2. Interruptores para el ventilador y el foco.

La campana del brazo de extracción debe colocarse tan cerca de la fuente de contaminación como sea posible. Debe moverse la unidad desde atrás tal y como muestra la Ilustración 4, elemento A y con las ruedas desbloqueadas. El brazo de extracción debe colocarse con las ruedas bloqueadas, como muestra el elemento B.



¡ADVERTENCIA! Normativas sobre seguridad en el trabajo. Riesgo de lesiones personales, incendio o explosión.

- La unidad no se debe usar en entornos con peligro de explosión ni para polvos o gases en concentraciones explosivas.
- Si se debe usar la unidad en aplicaciones con polvo, no se usará para humos de soldadura ni polvo de abrasión.
- No se debe usar la unidad para extraer sustancias tóxicas.
- No se debe usar la unidad sin cartucho del filtro y carcasa.

6 Sustitución del cartucho del filtro

El cartucho del filtro es desechable y se debe desechar después de su uso. La duración del cartucho del filtro varía enormemente dependiendo de cómo se utilice la unidad y de qué tipo de contaminantes se recogen y cómo se hace.

Controle periódicamente la capacidad de extracción de la unidad en la campana y cambie el cartucho del filtro cuando la capacidad de extracción sea demasiado baja. Compruebe siempre que las mangueras del brazo de extracción y la entrada del ventilador no están dañadas antes de optar por cambiar el cartucho del filtro.



¡ADVERTENCIA! Riesgo de lesión personal.

Use el equipo de seguridad personal necesario para sustituir los cartuchos del filtro.

Cambie el cartucho del filtro como sigue (consulte también la Ilustración 5):

1. Desconecte el cable de conexión de la alimentación.
2. Desbloquee los bloqueos excéntricos y extraiga la carcasa del filtro.
3. Use la bolsa de plástico que viene con el cartucho del filtro nuevo y colóquela sobre el cartucho usado. Doble la bolsa de plástico debajo del cartucho.
4. Manipule el cartucho del filtro usado según las normativas pertinentes para las sustancias recogidas.
5. Limpie las superficies de la unidad en contacto con el cartucho del filtro.
6. Compruebe que el cartucho del filtro nuevo no está dañado. Acóplelo en la unidad.
7. Vuelva a colocar la carcasa del filtro. Asegúrese de que los bloqueos excéntricos sujetan la carcasa del filtro correctamente.
 - A: Aumentando la potencia de bloqueo.
 - B: Reduciendo la potencia de bloqueo.

7 Sustituyendo el filtro HEPA (accesorio)

Si se ha suministrado la unidad con un filtro HEPA, deberá sustituirse el filtro cuando se cambie el cartucho del filtro principal.



¡ADVERTENCIA! Riesgo de lesión personal.

Use el equipo de seguridad personal necesario para sustituir el filtro HEPA.

Cambie el filtro HEPA como sigue (consulte también la Ilustración 6):

1. Desconecte el cable de conexión de la alimentación.
2. Desatornille la cubierta superior.
3. Extraiga el filtro HEPA usado y colóquelo en la bolsa de plástico que viene con el filtro HEPA nuevo. Cierre la bolsa de plástico.
4. Manipule el filtro HEPA usado según las normativas pertinentes para las sustancias que se han recogido.
5. Compruebe que el filtro HEPA nuevo no está dañado. Recuerde que no debe tocar la superficie del filtro. Manipule el filtro HEPA con mucho cuidado y colóquelo en la unidad. Asegúrese de que se acopla en la posición correcta y de que el sello queda hacia abajo. Compruebe que el sello no está dañado. Fíjese en las flechas hacia arriba.
6. Vuelva a colocar la cubierta superior. Fíjela firmemente.

8 Mantenimiento

Las tareas de instalación, reparación y mantenimiento debe llevarlas a cabo personal cualificado, utilizando únicamente piezas de recambio originales de ESAB. Contacte con su distribuidor autorizado más cercano o con ESAB para el asesoramiento sobre el servicio técnico o si necesita piezas de repuesto. Visite también www.esab.com.

Se recomienda realizar el mantenimiento al menos una vez al año.



¡ADVERTENCIA! Riesgo de lesión personal.

- Desconecte el cable de conexión de la alimentación antes de realizar ninguna tarea de mantenimiento.
- Use el equipo de seguridad personal necesario.

Realice las tareas de mantenimiento como sigue:

- Cambie el cartucho del filtro (y el filtro HEPA opcional) si es necesario.
- Compruebe la capacidad del flujo de aire de la unidad.
- Compruebe que la manguera del extractor de humos no está dañada. Si es necesario, cambie la manguera.
- Compruebe que la manguera de la entrada del ventilador no está dañada. Si es necesario, cambie la manguera.
- Compruebe que no hay objetos atrapados en la red de protección de la entrada del ventilador.
- Si es necesario, ajuste las conexiones del extractor de humos.
- Si es necesario, apriete los tornillos del perfil del brazo, consulte los símbolos * en la Ilustración 7.
- Compruebe que el cable de conexión de la alimentación y el cable del motor del ventilador no están gastados ni dañados.
- Compruebe que los bloqueos excéntricos sujetan la carcasa del filtro correctamente. Ajuste los bloqueos excéntricos si es necesario.

9 Reciclaje

El producto se ha diseñado de modo que se puedan reciclar los materiales de los componentes. Sus diversos tipos de materiales se deben manipular según las regulaciones locales relevantes. Contacte con el distribuidor o con ESAB si le plantea dudas cómo desechar el producto al final de su vida útil.

Português
Manual de instruções
Origo™
Vac Cart

Índice

Figuras.....	4
1 Prefácio.....	52
2 Informações sobre riscos.....	52
3 Dados técnicos e elétricos.....	53
4 Instruções de montagem da cúpula.....	53
5 Instruções de uso.....	54
6 Troca do cartucho do filtro.....	54
7 Troca do filtro HEPA (acessório).....	55
8 Manutenção.....	55
9 Reciclagem.....	55

1 Prefácio

Este manual é um guia para a instalação, utilização e manutenção corretas deste produto. Estude-o minuciosamente antes de começar a usar o produto ou de executar qualquer trabalho de manutenção. Mantenha o manual sempre à mão. Se for perdido, troque-o imediatamente.

Este produto foi projetado para atender as exigências das diretrizes relevantes da CE. Para manter esse status, todos os serviços de instalação, reparação e manutenção devem ser executados exclusivamente por pessoal qualificado que utilize peças de reposição originais da ESAB. Entre em contato com o distribuidor autorizado mais próximo de você ou com a ESAB para receber informações sobre serviço técnico ou se você precisar de ajuda com peças de reposição.

Nós dedicamos muitas horas ao projeto e à fabricação deste produto para poder torná-lo o mais eficiente e seguro possível. Apesar disso, normalmente os acidentes que possam vir a ocorrer são causados por pessoas. Uma pessoa ciente da segurança e um produto com uma boa manutenção formam uma combinação segura e eficaz.

Nós estamos sempre melhorando nossos produtos e sua eficácia implementando modificações no seu projeto. Nós nos reservamos o direito de fazer essas modificações sem implementar essas melhorias em produtos já fornecidos. Também nos reservamos o direito de modificar dados e equipamentos, assim como instruções de operação e manutenção, sem aviso prévio.

2 Informações sobre riscos

Este documento contém informações sobre riscos que devem ser lidas por todos os usuários. As informações sobre riscos são disponibilizadas em forma de aviso, mensagem de cuidado ou observação, da seguinte forma:



AVISO! Tipo de lesão.

Os Avisos indicam riscos em potencial para a saúde e a segurança dos usuários. Eles indicam claramente a natureza do risco e como evitá-lo, e aparecem nos lugares onde são aplicáveis neste documento. Sua aparência é parecida a esta informação, mas com textos diferentes.

CUIDADO! Tipo de risco.

As mensagens de Cuidado indicam um risco em potencial à integridade física do equipamento, mas não um perigo para o pessoal. Eles indicam claramente a natureza do risco e como evitá-lo, e aparecem nos lugares onde são aplicáveis neste documento. Sua aparência é parecida a esta informação, mas com textos diferentes.

OBSERVAÇÃO! As Observações contêm outras informações sobre as quais o usuário deveria estar ciente.

3 Dados técnicos e elétricos

Vide a Figura 1 e a listagem a seguir para obter uma visão geral da aparência física e das medidas da unidade:

1. Braço oscilante horizontal.
2. Iniciar/Parar Reset do Protetor de sobrecarga.
3. Dependendo do braço:
 - Braço de 2 m: no máximo 1.650 mm.
 - Braço de 3 m: no máximo 2.050 mm.

Tabela 3-1: Dados técnicos

Capacidade	750–1.050 m ³ /h (430–620 cfm)
Eficiência de filtração, filtro principal	> 99 % de eficiência de filtração em relação ao peso médio
Eficiência de filtração, filtro HEPA	> 99,97 % DOP 0,3 µm
Área do filtro, filtro principal	35 m ²
Área do filtro, filtro HEPA	7,5 m ²
Potência do motor	0,75 kW (1 hp)
Voltagem *	110/120/2390/240
Fase *	1 ~
Frequência*	50/60 Hz
Foco de luz	20 W, 24 V.
Transformador	24 V secundário
Peso:	<ul style="list-style-type: none"> • 71 kg com braço de 2 m • 73 kg com braço de 3 m
Temperatura, temperatura máxima ambiente.	40 °C
Temperatura, temperatura máxima do fluxo de ar.	60 °C
Nível de ruído	73 dB(A) ISO 11203
Reciclagem do material	90% do peso sem o cartucho do filtro
* Vide a etiqueta do modelo.	

Consulte o desenho de fiação, Figura 2, para obter detalhes elétricos.

E1: 20 W, 24 V.

F1: Iniciar/parar Protetor de sobrecarga.

F2: 1 AT, 5 x 20 mm.

T1: Transformador.

M1: 0,75 kW.

Black: Fio preto.

Brown: Fio marrom.

Blue: Fio azul.

4 Instruções de montagem da cúpula

O braço do extrator de fumos é fornecido montado. A cúpula deve ser montada de acordo com a Figura 3, itens A–D.

- A. Insira a cúpula no braço oscilante e una ambas as partes.
- B. Ajuste o braço oscilante na tensão correta.
- C. Confira se o braço oscilante está tensionado corretamente e pode ser posicionado com facilidade.
- D. Instale a mangueira azul na cúpula e prenda-a usando o anel de fixação.

5 Instruções de uso

A unidade deve ser usada apenas em interiores e foi projetada para extrair e filtrar vapores ou fumos de soldagem. O equipamento não deve ser usado para a extração de fluidos. A figura 4 e a listagem abaixo ilustram o modo de usar o equipamento:

1. Alavanca de ajuste do abafador.
2. Interruptores para o ventilador e o foco de luz.

A cúpula do braço de extração deve ser posicionada o mais perto da fonte de poluentes possível. O equipamento deve ser movido pela parte de trás, de acordo com a Figura 4, item A, e com as rodas destravadas. O braço de extração deve ser posicionado com as rodas travadas, de acordo com o item B.



AVISO! Regulamentações de segurança no trabalho. Risco de lesão pessoal, incêndio ou explosão.

- O equipamento não deve ser usado em um ambiente onde houver perigo de explosão ou se existir concentrações explosivas de vapores ou gases.
- Se o equipamento for usado para a extração de vapores, ele não deve ser usado para fumos de soldagem ou vapor de usinagem.
- O equipamento não deve ser usado para a extração de substâncias tóxicas.
- O equipamento não deve ser usado sem o cartucho e o compartimento do filtro.

6 Troca do cartucho do filtro

O cartucho do filtro é descartável e deve ser eliminado depois de ser usado. A vida útil do cartucho varia muito, dependendo de como o equipamento é usado e da quantidade e do tipo dos poluentes coletados.

Examine periodicamente a capacidade de extração do equipamento na cúpula, e troque o cartucho do filtro quando a capacidade de extração estiver muito baixa. Verifique sempre se as mangueiras do braço de extração e a entrada do ventilador não estão danificadas, antes de decidir trocar o cartucho do filtro.



AVISO! Risco de lesão pessoal.

Quando for trocar os cartuchos do filtro, use o equipamento de segurança pessoal necessário.

Para trocar o cartucho do filtro, faça o seguinte (vide também a Figura 5):

1. Desconecte o cabo de conexão da rede elétrica.
2. Solte as travas excêntricas e retire o compartimento do filtro.
3. Use o saco plástico fornecido com o cartucho de filtro novo e coloque-o sobre o cartucho usado. Dobre o saco plástico debaixo do cartucho.
4. Trate o cartucho de filtro usado de acordo com as regulamentações correspondentes às substâncias coletadas.
5. Limpe as superfícies de contato com o cartucho do filtro da unidade.
6. Verifique se o novo cartucho do filtro não está danificado. Depois, monte-o no equipamento.
7. Reinstale o compartimento do filtro. Verifique se as travas excêntricas estão bem encaixadas no compartimento do filtro.
 - A: Aumento da força de travamento.
 - B: Diminuição da força de travamento.

7 Troca do filtro HEPA (acessório)

Se o equipamento tiver sido fornecido com um filtro HEPA, o filtro deve ser trocado quando o cartucho do filtro principal for trocado.



AVISO! Risco de lesão pessoal.

Quando for trocar o filtro HEPA, use o equipamento de segurança pessoal necessário.

Para trocar o cartucho do filtro HEPA, faça o seguinte (vide também a Figura 6):

1. Desconecte o cabo de conexão da rede elétrica.
2. Solte a tampa superior.
3. Retire o filtro HEPA usado e coloque-o no saco plástico que é fornecido com o filtro HEPA novo. Feche o saco plástico.
4. Trate o filtro HEPA usado de acordo com as regulamentações correspondentes às substâncias coletadas.
5. Verifique se o filtro HEPA novo não está danificado. Observe que não é permitido tocar a superfície do filtro. Trate o filtro HEPA com muito cuidado e encaixe-o na unidade. Confira se está bem encaixado na posição certa e se a vedação está virada para baixo. Verifique se o selo não está danificado. Observe as setas para cima.
6. Reinstale a tampa superior. Aperte-a bem.

8 Manutenção

A instalação, reparação e manutenção têm de ser executadas por pessoal qualificado, utilizando apenas peças sobressalentes originais. Contacte o seu distribuidor autorizado mais próximo ou a ESAB para aconselhamento sobre assistência técnica ou se precisar de peças sobressalentes. Consulte também www.esab.com.

É recomendado submeter o equipamento a manutenção uma vez por ano.



AVISO! Risco de lesão pessoal.

- Desconecte o cabo de conexão à rede elétrica antes de começar trabalhos de manutenção.
- Use o equipamento de segurança pessoal que for necessário.

Execute o trabalho de manutenção da seguinte forma:

- Troque o cartucho do filtro (e, opcionalmente, o filtro HEPA), se necessário.
- Verifique a capacidade de fluxo de ar do equipamento.
- Verifique se a mangueira do Extrator de Fumaça não está danificada. Se necessário, troque a mangueira.
- Verifique se a mangueira na entrada do ventilador não está danificada. Se necessário, troque a mangueira.
- Verifique se não há objetos presos na rede de proteção na entrada do ventilador.
- Se necessário, ajuste as conexões do Extrator de Fumos.
- Se necessário, aperte os parafusos do perfil dos braços, vide os símbolos * na Figura 7.
- Verifique se o cabo de conexão da rede elétrica e o cabo do motor do ventilador não estão danificados ou gastos.
- Verifique se as travas excêntricas estão bem encaixadas no compartimento do filtro. Ajuste as travas excêntricas, se necessário.

9 Reciclagem

O produto foi projeto de forma que os materiais dos componentes possam ser reciclados. Os diferentes tipos de material do equipamento devem ser tratados de acordo com as regulamentações locais aplicáveis. Se tiver dúvidas ao eliminar o produto no fim da sua vida útil, entre em contato com seu distribuidor ou a ESAB.

Indice

Figure.....	4
1 Prefazione.....	58
2 Avvisi di pericolo.....	58
3 Dati tecnici ed elettrici.....	59
4 Istruzioni di montaggio della cappa.....	59
5 Istruzioni per l'uso.....	60
6 Sostituzione della cartuccia filtrante.....	60
7 Sostituzione del filtro HEPA (accessorio).....	61
8 Manutenzione.....	61
9 Riciclaggio.....	61

1 Prefazione

Il presente manuale è una guida alla corretta installazione, uso e manutenzione del prodotto. Studiarlo a fondo prima di iniziare a utilizzare il prodotto o prima di eseguire la manutenzione. Tenere sempre il manuale a portata di mano. Sostituirlo immediatamente in caso di smarrimento.

Questo prodotto è stato progettato in conformità ai requisiti delle Direttive CE applicabili. Per conservare queste condizioni, l'installazione, le riparazioni e la manutenzione devono essere effettuati da personale qualificato utilizzando esclusivamente ricambi originali ESAB. Contattare il rivenditore autorizzato più vicino o ESAB per consulenze in caso di interventi tecnici o di necessità di ricambi.

Il prodotto è stato progettato e prodotto con attenzione allo scopo di renderlo il più efficiente e sicuro possibile. Gli incidenti che possono succedere nonostante quanto sopra sono di solito causati dalle persone. Una persona attenta alla sicurezza e un prodotto sottoposto a corretta manutenzione costituiscono una combinazione sicura ed efficace.

I nostri prodotti e la loro efficienza sono continuamente migliorati attraverso l'introduzione di modifiche di progetto. Ci riserviamo il diritto di migliorare i prodotti senza applicare tali migliorie ai prodotti precedentemente forniti. Ci riserviamo anche il diritto, senza darne preavviso, di modificare dati e apparecchiature, e istruzioni di funzionamento e manutenzione.

2 Avvisi di pericolo

Il presente documento, da leggersi da parte di tutti gli utilizzatori, contiene informazioni sui rischi. Tali informazioni vengono presentate come avvertenze, precauzioni o note, come segue:



AVVERTENZA! Tipo di lesione.

Le avvertenze indicano un potenziale rischio per la salute e la sicurezza degli utenti. Indicano chiaramente la natura del pericolo e come evitarlo. Sono citate al relativo punto di applicazione nel presente documento. Sono simili al presente avviso, ma con testo diverso.

ATTENZIONE! Tipo di rischio.

Le note di attenzione o precauzioni indicano un potenziale rischio all'integrità fisica dell'apparecchiatura, ma non un pericolo per il personale. Indicano chiaramente la natura del pericolo e come evitarlo. Sono citate al relativo punto di applicazione nel presente documento. Sono simili al presente avviso, ma con testo diverso.

NOTA! Le note contengono altre informazioni di cui l'utente deve essere a conoscenza.

3 Dati tecnici ed elettrici

Vedere figura 1 e il seguente elenco per una panoramica dell'aspetto e delle misure dell'unità:

1. Braccio girevole orizzontale.
2. Avvio/arresto Riarmo della protezione contro il sovraccarico.
3. A seconda del braccio:
 - Braccio da 2 m: max. 1650 mm (65").
 - Braccio da 3 m: max. 2050 mm (81").

Tabella 3-1: Dati tecnici

Capacità	750–1050 m ³ /h (430–620 cfm)
Efficienza di filtrazione, filtro principale	> 99 % media di efficienza di filtrazione sul peso
Efficienza di filtrazione, filtro HEPA	> 99,97 % DOP 0,3 µm
Area del filtro, filtro principale	35 m ² (377 ft ²)
Area del filtro, filtro HEPA	7,5 m ² (2 ft ²)
Potenza del motore	0,75 kW (1 hp)
Voltaggio *	110/120/2390/240
Fase *	1 ~
Frequenza *	50/60 Hz
Faretto	20 W, 24 V
Trasformatore	24 V secondario
Peso:	<ul style="list-style-type: none"> • 71 kg (156 lb) con braccio da 2 m • 73 kg (161 lb) con braccio da 3 m
Temperatura, massima temperatura ambientale	40 °C (104 °F)
Temperatura, massima temperatura flusso d'aria	60 °C (140 °F)
Livello di rumorosità	73 dB(A) ISO 11203
Riciclaggio del materiale	90 peso percentuale senza cartuccia filtrante
* Vedere etichetta.	

Vedere lo schema del cablaggio, Figura 2, per dettagli elettrici.

- E1: 20 W, 24 V.
- F1: Avvio/arresto della protezione contro il sovraccarico.
- F2: 1 AT, 5 x 20 mm.
- T1: Trasformatore.
- M1: 0,75 kW.
- Black: Cavo nero
- Brown: Cavo marrone.
- Blue: Cavo blu.

4 Istruzioni di montaggio della cappa

Il braccio di estrazione fumi è già montato. La cappa deve essere montata secondo la Figura 3, punti A–D.

- A. Inserire la cappa nel braccio girevole, e unirli.
- B. Regolare il braccio girevole alla tensione corretta.
- C. Assicurarsi che il braccio girevole abbia la tensione corretta e possa essere posizionato facilmente.
- D. Fissare il flessibile blu nella cappa e fermarlo con l'anello di chiusura.

5 Istruzioni per l'uso

L'unità è progettata per l'uso in interni e per l'estrazione e la filtrazione di polveri o di fumi di saldatura. Non deve essere utilizzata per l'estrazione di fluidi. La figura 4 e il seguente elenco illustrano come utilizzare l'unità:

1. Leva per regolare la serranda.
2. Interruttori per ventilatore e faretto.

Posizionare la cappa del braccio di estrazione il più vicino possibile alla fonte di inquinamento. Muovere l'unità da dietro, secondo la figura 4, punto A, con le ruote sbloccate. Posizionare il braccio di estrazione con le ruote bloccate, secondo il punto B.



AVVERTENZA! Norme di sicurezza sul lavoro Rischio di lesioni personali, di incendio o di esplosione.

- Non utilizzare l'unità in ambienti con rischio di esplosione o dove ci siano polveri o gas in concentrazioni esplosive.
- Se l'unità è stata utilizzata per applicazioni polverose, non deve essere utilizzata per fumi di saldatura o polveri di smerigliatura.
- L'unità non deve essere utilizzata per estrarre sostanze tossiche.
- L'unità non deve essere utilizzata senza cartuccia filtrante e carter.

6 Sostituzione della cartuccia filtrante

La cartuccia filtrante è monouso e va smaltita dopo l'uso. La vita di servizio della cartuccia filtrante varia notevolmente a seconda di come e quanto l'unità viene utilizzata e di che tipo di sostanza inquinante viene aspirata.

Monitorare a intervalli regolari la capacità di estrazione dell'unità sulla cappa e sostituire la cartuccia filtrante quando la capacità di estrazione è troppo bassa. Prima di decidere di sostituire la cartuccia filtrante, controllare che il flessibile del braccio di estrazione e l'ingresso del ventilatore non siano danneggiati.



AVVERTENZA! Rischio di lesioni personali.

Durante la sostituzione delle cartucce filtranti, utilizzare i dispositivi di sicurezza necessari.

Sostituire la cartuccia filtrante come segue (vedere anche figura 5):

1. Scollegare il cavo di alimentazione.
2. Sbloccare i blocchi eccentrici e rimuovere il carter del filtro.
3. Utilizzare il sacchetto di plastica fornito con la nuova cartuccia filtrante e coprire con esso la cartuccia usata. Piegare il sacchetto di plastica sotto alla cartuccia.
4. Maneggiare la cartuccia filtrante usata secondo le norme rilevanti per le sostanze aspirate.
5. Pulire le superfici di contatto della cartuccia filtrante nell'unità.
6. Assicurarsi che la nuova cartuccia filtrante non sia danneggiata. Dopodiché inserirla nell'unità.
7. Rimontare il carter del filtro. Assicurarsi che il blocco eccentrico tenda in maniera corretta il carter del filtro.
 - A: Aumentare il bloccaggio.
 - B: Diminuire il bloccaggio.

7 Sostituzione del filtro HEPA (accessorio)

Se l'unità è dotata di un filtro HEPA, esso deve essere sostituito quando si sostituisce la cartuccia filtrante principale.



AVVERTENZA! Rischio di lesioni personali.

Durante la sostituzione del filtro HEPA, utilizzare i dispositivi di sicurezza necessari.

Sostituire il filtro HEPA come segue (vedere anche figura 6):

1. Scollegare il cavo di alimentazione.
2. Svitare il coperchio superiore.
3. Rimuovere il filtro HEPA usato e inserirlo nel sacchetto di plastica che è fornito insieme al nuovo filtro HEPA. Chiudere il sacchetto di plastica.
4. Maneggiare il filtro HEPA usato secondo le norme rilevanti per le sostanze aspirate.
5. Assicurarsi che il nuovo filtro HEPA non sia danneggiato. Notare che la superficie del filtro non deve essere toccata. Maneggiare il filtro HEPA con cautela e inserirlo nell'unità. Assicurarsi che sia montato nella posizione corretta e che la guarnizione sia verso il basso. Assicurarsi che la guarnizione non sia danneggiata. Notare le frecce SU.
6. Rimontare il coperchio superiore. Fissarlo accuratamente.

8 Manutenzione

L'installazione, le riparazioni e la manutenzione devono essere effettuati da personale qualificato utilizzando esclusivamente ricambi originali. Contattare il rivenditore autorizzato più vicino o ESAB per assistenza tecnica e ricambi. Vedere anche www.esab.com.

Si consiglia di eseguire la manutenzione almeno una volta all'anno.



AVVERTENZA! Rischio di lesioni personali.

- Scollegare il cavo di alimentazione prima di iniziare qualsiasi lavoro di manutenzione.
- Utilizzare i dispositivi di sicurezza necessari.

Eseguire la manutenzione come segue:

- Sostituire la cartuccia filtrante (e il filtro opzionale HEPA) se necessario.
- Controllare la capacità di flusso d'aria dell'unità.
- Assicurarsi che l'estrattore di fumi non sia danneggiato. Se necessario, sostituire il flessibile.
- Controllare che il flessibile all'ingresso del ventilatore non sia danneggiato. Se necessario, sostituire il flessibile.
- Controllare che non ci siano oggetti incastrati nella protezione sull'ingresso del ventilatore.
- Se necessario, regolare le connessioni dell'estrattore di fumi.
- Se necessario, serrare i bulloni del profilo del braccio, vedere i simboli * in figura 7.
- Controllare che il cavo di alimentazione e il cavo del motore del ventilatore non siano usurati o danneggiati.
- Assicurarsi che i blocchi eccentrici tendano in maniera corretta il carter del filtro. Se necessario, regolare i blocchi eccentrici.

9 Riciclaggio

Il prodotto è progettato in modo da riciclare i materiali che lo compongono. I differenti tipi di materiali devono essere gestiti in conformità alle normative locali vigenti. In caso di dubbi sullo smaltimento del prodotto al termine della sua vita contattare il rivenditore o ESAB.

Table des matières

Schémas.....	4
1 Préface.....	64
2 Mises en garde.....	64
3 Caractéristiques techniques et électriques.....	65
4 Instructions de montage de la hotte.....	65
5 Consignes d'utilisation.....	66
6 Remplacement de la cartouche de filtre.....	66
7 Remplacement du filtre HEPA (accessoire).....	67
8 Maintenance.....	67
9 Recyclage.....	68

1 Préface

Ce manuel est un guide qui contient des instructions permettant d'assurer une installation, une utilisation et une maintenance adéquates du présent produit. Lire attentivement avant de commencer à utiliser le produit ou avant d'en effectuer la maintenance. Toujours garder le manuel à portée de main. Le remplacer immédiatement en cas de perte.

Ce produit a été conçu pour être conforme aux exigences des directives européennes en vigueur. Pour conserver ce statut, tous les travaux d'installation, de réparation et de maintenance doivent être effectués par du personnel qualifié uniquement en n'utilisant que des pièces ESAB d'origine. Pour obtenir des conseils techniques ou en cas de besoin d'aide en ce qui concerne les pièces de rechange, contacter le distributeur agréé le plus proche ou ESAB.

De nombreuses heures ont été consacrées à la conception et à la fabrication de ce produit afin de le rendre le plus efficace et le plus sûr possible. Les accidents survenant malgré cela sont souvent provoqués par des personnes. Une personne soucieuse de la sécurité et une maintenance adéquate du produit constituent une alliance sûre et efficace.

Nous améliorons sans cesse nos produits et leur efficacité en y intégrant des modifications de conception. Nous nous réservons le droit de le faire sans avoir à introduire ces mêmes améliorations dans les produits fournis antérieurement. Nous nous réservons également le droit de modifier sans avis préalable les caractéristiques et les équipements, ainsi que les instructions d'utilisation et de maintenance.

2 Mises en garde

Tous les utilisateurs doivent lire les informations contenues dans le présent document au sujet des dangers. Les informations relatives aux dangers sont signalées par les indications Avertissement, Attention ou Remarque, selon les critères suivants :



AVERTISSEMENT ! Type de blessure.

Les avertissements indiquent un danger potentiel pour la santé et la sécurité des utilisateurs.

Ils désignent clairement la nature du danger et la manière dont il peut être évité. Ils apparaissent là où ils doivent être tenus en compte dans le présent document. Ils ont le même aspect que cette remarque, mais avec un contenu différent.

ATTENTION ! Type de risque.

Les signes Attention indiquent un danger potentiel pour l'intégrité physique de l'équipement, mais pas un danger pour le personnel. Ils désignent clairement la nature du danger et la manière dont il peut être évité. Ils apparaissent là où ils doivent être tenus en compte dans le présent document. Ils ont le même aspect que cette remarque, mais avec un contenu différent.

REMARQUE ! Les remarques contiennent d'autres informations dont l'utilisateur doit particulièrement tenir compte.

3 Caractéristiques techniques et électriques

Voir schéma 1 et la liste suivante pour un aperçu de l'aspect physique et des dimensions de l'unité :

1. Bras pivotant horizontal.
2. Limiteur de surcharge Marche/Arrêt RAZ.
3. Selon le bras :
 - Bras de 2 m : max. 1650 mm (65 ").
 - Bras de 3 m : max. 2050 mm (81 ").

Paragraphe 3-1 : Caractéristiques techniques

Capacité	750–1050 m ³ /h (430–620 cfm)
Efficacité de filtration, filtre principal	> 99 % d'efficacité moyenne de filtration de poids
Efficacité de filtration, filtre HEPA	> 99,97 % DOP 0,3 µm
Surface du filtre, filtre principal	35 m ² (377 ft ²)
Surface du filtre, filtre HEPA	7,5 m ² (81 ft ²)
Puissance du moteur	0,75 kW (1 ch)
Tension *	110/120/2390/240
Phase *	1 ~
Fréquence *	50/60 Hz
Projecteur	20 W, 24 V
Transformateur	24 V secondaire
Poids:	<ul style="list-style-type: none"> • 71 kg (156 lb) avec bras de 2 m • 73 kg (161 lb) avec bras de 3 m
Température, température ambiante max.	40 °C (104 °F)
Température, température de débit d'air max.	60 °C (140 °F)
Niveau sonore	73 dB(A) ISO 11203
Recyclage des matériaux	90 % du poids, sans cartouche de filtre
* Voir la plaque signalétique	

Voir le schéma de câblage, schéma 2, pour les éléments électriques.

- E1 : 20 W, 24 V.
- F1 : Limiteur de surcharge Marche/Arrêt.
- F2 : 1 AT, 5 x 20 mm.
- T1 : Transformateur.
- M1 : 0,75 kW.
- Black : Fil noir.
- Brown : Fil marron.
- Blue : Fil bleu.

4 Instructions de montage de la hotte

Le bras d'aspiration des fumées est déjà monté. La hotte doit être montée conformément à le schéma 3, points A–D.

- A. Insérer la hotte dans le bras pivotant et attacher l'ensemble.
- B. Ajuster le bras pivotant à la tension correcte.
- C. S'assurer que le bras pivotant est à la tension correcte et peut être positionné facilement.
- D. Raccorder le tuyau bleu à la hotte et l'attacher à l'aide de la bague de serrage.

5 Consignes d'utilisation

L'unité est uniquement destinée à un usage intérieur. Elle est conçue pour l'extraction et la filtration des fumées de poussière ou de soudage. Elle ne doit pas être utilisée pour d'autres usages. Le schéma 4 et la liste ci-dessous illustrent comment utiliser l'unité :

1. Levier de réglage de l'amortisseur.
2. Interrupteurs pour le ventilateur et le projecteur.

La hotte du bras d'aspiration doit être placée aussi près que possible de la source de pollution. L'unité doit être déplacée depuis l'arrière comme indiqué sur le schéma 4, point A et avec les roues déverrouillées. Le bras d'aspiration doit être positionné avec les roues verrouillées conformément au point B.



AVERTISSEMENT ! Consignes de sécurité au travail. Risque de blessure, d'incendie ou d'explosion.

- L'unité ne doit pas être utilisée dans un environnement comportant des risques d'explosion ou pour des concentrations explosives de poussière ou de gaz.
- Si l'unité a été utilisée pour des applications de poussière, elle ne doit pas être utilisée pour les fumées de soudage ou la poussière de meulage.
- L'unité ne doit pas être utilisée pour l'extraction de substances toxiques.
- L'unité ne doit pas être utilisée sans cartouche de filtre et boîtier.

6 Remplacement de la cartouche de filtre

La cartouche de filtre est jetable et doit être mise au rebut après utilisation. La durée de vie de la cartouche de filtre varie considérablement selon la manière dont l'unité est utilisée et en fonction de la quantité et du type de polluants recueillis.

Surveiller régulièrement la capacité d'aspiration de l'unité au niveau de la hotte et changer la cartouche de filtre lorsque la capacité d'aspiration est trop faible. Toujours vérifier que les tuyaux du bras d'aspiration et l'entrée du ventilateur ne sont pas endommagés avant de décider de changer la cartouche de filtre.



AVERTISSEMENT ! Risque de blessure.

Utiliser un équipement de sécurité personnelle adapté lors du remplacement des cartouches de filtre.

Procéder comme suit pour changer la cartouche de filtre (voir aussi le schéma 5) :

1. Débrancher le câble de raccordement au secteur.
2. Déverrouiller les verrous excentriques et retirer le boîtier du filtre.
3. Utilisez le sac en plastique fourni avec la nouvelle cartouche de filtre et le passer sur la cartouche en place. Plier le sac en plastique sous la cartouche.
4. Traiter la cartouche de filtre usagée conformément à la réglementation en vigueur pour les substances recueillies.
5. Essuyer les surfaces de contact de la cartouche de filtre dans l'unité.
6. S'assurer que la cartouche de filtre neuve n'est pas endommagée. Monter ensuite la cartouche sur l'unité.
7. Remettre en place le boîtier du filtre. S'assurer que les verrous excentriques verrouillent correctement le boîtier du filtre.
 - A : Augmentation de la force de verrouillage.
 - B : Diminution de la force de verrouillage.

7 Remplacement du filtre HEPA (accessoire)

Si l'unité a été livrée avec un filtre HEPA, celui-ci doit être changé lorsque la cartouche du filtre principal est remplacée.



AVERTISSEMENT ! Risque de blessure.

Utiliser un équipement de sécurité personnelle adapté lors du remplacement du filtre HEPA.

Procéder comme suit pour changer la cartouche de filtre HEPA (voir aussi le schéma 6) :

1. Débrancher le câble de raccordement au secteur.
2. Dévisser le couvercle supérieur.
3. Retirer le filtre HEPA usagé et le mettre dans le sac en plastique fourni avec le filtre HEPA neuf. Fermer le sac en plastique.
4. Traiter le filtre HEPA usagé conformément à la réglementation en vigueur pour les substances recueillies.
5. S'assurer que le filtre HEPA neuf n'est pas endommagé. Noter que la surface du filtre ne doit pas être touchée. Manipuler le filtre HEPA très soigneusement et le placer dans l'unité. S'assurer qu'il est monté dans la position correcte et que le joint est vers le bas. S'assurer que le joint n'est pas endommagé. Tenir compte des flèches UP.
6. Remettre en place le couvercle supérieur. Le visser fermement.

8 Maintenance

Les travaux d'installation, de réparation et de maintenance doivent être effectués uniquement par du personnel qualifié en n'utilisant que des pièces d'origine. Contacter votre distributeur agréé le plus proche ou ESAB pour obtenir des conseils sur le service technique ou si vous avez besoin de pièces détachées. Consulter également www.esab.com.

La maintenance est recommandée au moins une fois par an.



AVERTISSEMENT ! Risque de blessure.

- Débrancher le câble de raccordement au secteur avant de commencer tout travail de maintenance.
- Utiliser un équipement de sécurité personnelle adapté.

Effectuer les mesures de maintenance suivantes :

- Changer la cartouche du filtre (et du filtre HEPA optionnel) si nécessaire.
- Vérifier la capacité de débit d'air de l'unité.
- Vérifier que le tuyau d'aspiration des fumées n'est pas endommagé. Si nécessaire, changer le tuyau.
- Vérifier que le tuyau à l'entrée du ventilateur n'est pas endommagé. Si nécessaire, changer le tuyau.
- Vérifier qu'aucun objet n'est bloqué sur la grille à l'entrée du ventilateur.
- Si nécessaire, ajuster les articulations de l'extracteur de fumées.
- Si nécessaire, serrer les boulons de profil de bras, voir les symboles * dans le schéma 7.
- Vérifier que le câble de raccordement au secteur et le câble du moteur du ventilateur ne sont pas usés ou endommagés.
- Vérifier que les verrous excentriques verrouillent correctement le boîtier du filtre. Ajuster les verrous excentriques, si nécessaire.

9 Recyclage

Le produit a été conçu pour que les matériaux des composants soient recyclés. Les différents types de matériaux le composant doivent être traités conformément aux réglementations locales en vigueur. Contacter le distributeur ou ESAB en cas de doute concernant la mise au rebut du produit à la fin de sa durée de service.

Русский
Руководство по эксплуатации
Origo™
Vac Cart

Содержание

Рисунки.....	4
1 Предисловие	70
2 Сообщения о возможных опасностях.....	70
3 Технические данные и электрические параметры.....	71
4 Инструкция по установке газоприемной насадки.....	72
5 Руководство к применению.....	72
6 Замена фильтрующего элемента.....	72
7 Замена фильтра HEPA.....	73
8 Техобслуживание.....	74
9 Переработка	74

1 Предисловие

В данном руководстве содержится информация о правильной установке, эксплуатации и обслуживании оборудования. Перед началом работы с оборудованием или выполнением техобслуживания, внимательно ознакомьтесь с этим руководством. Руководство должно постоянно быть в непосредственном доступе. В случае потери немедленно замените.

Конструкция данного оборудования отвечает требованиям соответствующих директив ЕС. Все работы по установке, ремонту и обслуживанию оборудования должны осуществляться квалифицированным персоналом с использованием оригинальных запчастей ESAB. Для получения консультаций по техническому обслуживанию оборудования или для заказа запасных частей обращайтесь к ближайшему уполномоченному дистрибьютору ESAB.

Максимальная эффективность и безопасность нашего оборудования явилась результатом больших усилий, затраченных на его разработку и производство. Если, несмотря на это, происходят несчастные случаи, то обычно причина – это человеческий фактор. Соблюдение требований безопасности и надлежащий уход являются залогом безопасной и эффективной работы оборудования.

Наша компания постоянно работает над усовершенствованием своей продукции и повышением ее эффективности, внося конструктивные изменения. Мы оставляем за собой право вносить подобные изменения, не распространяя их на ранее поставленное оборудование. Наша компания также оставляет за собой право, без предварительного уведомления, изменять данные и оборудование, а также инструкции по эксплуатации и обслуживанию.

2 Сообщения о возможных опасностях

Настоящий документ содержит информацию о возможных опасностях, и должен быть прочитан всеми пользователями данного оборудования. Информация о возможных опасностях представлена в виде знаков «предупреждение», «осторожно» и «внимание»:



ВНИМАНИЕ! Тип травмы.

Предупреждения указывают на возможные угрозы здоровью и безопасности пользователей.

Они четко указывают на природу опасности и на способы ее предотвращения.

Они находятся в соответствующих местах настоящего документа. Они выглядят подобно данному сообщению, но с другим текстом.

ОСТОРОЖНО! Тип риска.

Знаки «осторожно» указывают на возможную угрозу целостности оборудования, но не на опасность для персонала. Они четко указывают на природу опасности и на способы ее предотвращения. Они находятся в соответствующих местах настоящего документа. Они выглядят подобно данному сообщению, но с другим текстом.

ВНИМАНИЕ! Знаки «внимание» содержат дополнительную информацию, специально предназначенную для пользователя.

3 Технические данные и электрические параметры

Обзор внешнего вида и размеры устройства см. на рис. 1 и в следующем списке:

1. Горизонтально-поворотный рукав.
2. Пуск/стоп Сброс защиты от перегрузки.
3. В зависимости от рукава:
 - 2 м рукав: макс. 1650 мм (65").
 - 3 м рукав: макс. 2050 мм (81").

Таблица 3-1: Технические данные

Производительность	750–1050 м ³ /ч (430–620 куб. футов в мин.)
Эффективность фильтрации, основной фильтр	> 99 % средне взвешенная эффективность фильтрации
Эффективность фильтрации, HEPA фильтр	> 99,97 % DOP 0,3 мкм
Площадь фильтра, основной фильтр	35 м ² (377 фут ²)
Площадь фильтра, HEPA фильтр	7,5 м ² (81 фут ²)
Мощность мотора	0,75 кВт (1 лс)
Напряжение *	110/120/2390/240
Фаза *	1 ~
Частота *	50/60 Гц
Подсветка	20 Вт, 24 В
Трансформатор	24 В вторичное
Вес:	<ul style="list-style-type: none"> • 71 кг (156 фунт) с 2 м рычагом • 73 кг (161 фунт) с 3 м рычагом
Температура, макс. температура окружающего воздуха	40 °C (104 °F)
Температура, макс. температура воздушного потока	60 °C (140 °F)
Уровень шума	73 дБ(А) ISO 11203
Переработка материалов	90 вес-% без фильтрующего элемента
* См. типовую табличку	

Подробную информацию об электросистеме см. в схеме проводки, рис. 2.

E1: 20 Вт, 24 В.

F1: Пуск/стоп защиты от перегрузки.

F2: 1 АТ, 5 x 20 мм.

T1: Трансформатор.

M1: 0,75 кВт.

Black: Черный провод.

Brown: Коричневый провод.

Blue: Синий провод.

4 Инструкция по установке газоприемной насадки

Вытяжной поворотный рукав уже установлен. Насадка должна быть установлена в соответствии с рисунком 3, поз. А–D.

- A. Установите насадку на поворотный рычаг, и закрепите вместе.
- B. Отрегулируйте правильное натяжение поворотного рычага.
- C. Убедитесь, что у поворотного рычага правильное натяжение, и он легко устанавливается в положение.
- D. Соедините синий шланг с насадкой и закрепите его с помощью затягивающего кольца.

5 Руководство к применению

Устройство предназначено для применения только внутри помещения, и используется для вытяжки и фильтрации пыли и сварочного дыма. Устройство не предназначено для вытяжки жидкостей. Принцип эксплуатации устройства показан на рис. 4 и в следующем списке:

1. Рычаг для регулировки заслонки.
2. Переключатели для вентилятора и подсветки.

Газоприемная насадка вытяжного рукава должна устанавливаться как можно ближе к источнику загрязнения. Устройство необходимо перемещать, толкая его сзади, в соответствии с рис. 4, поз. А, и с разблокированными колесами. Вытяжной рукав должен устанавливаться в нужное положение, когда колеса заблокированы в соответствии с пунктом В.



ВНИМАНИЕ! Правила техники безопасности. Опасность травмирования, возгорания или взрыва.

- Не допускается использовать устройство в среде с взрывоопасностью, либо для пыли и газов во взрывоопасных концентрациях.
- Если устройство использовалось для работы с пылью, не допускается его применение для сварочного дыма или шлифовальной пыли.
- Не допускается использование устройства для удаления токсичных веществ.
- Не допускается использование устройства без фильтрующего элемента и корпуса.

6 Замена фильтрующего элемента

Фильтрующий элемент одноразовый, и после эксплуатации выбрасывается. Срок службы фильтрующего элемента значительно различается в зависимости от эксплуатации устройства, а также количества и типа собираемых загрязняющих веществ.

Регулярно проверяйте силу вытяжки у насадки, и в случае слабой тяги заменяйте фильтрующий элемент. Перед тем как приступить к замене фильтрующего элемента, проверьте, что шланги вытяжного рукава и впуска вентилятора не повреждены.



ВНИМАНИЕ! Риск получения травмы.

При замене фильтрующих элементов используйте необходимые средства персональной защиты.

Замена фильтрующего элемента выполняется следующим образом (также см. рис. 5):

1. Отсоедините кабель питания.
2. Откройте эксцентриковые замки и снимите корпус фильтра.

3. Возьмите пластиковый мешок, поставляемый с новым фильтрующим элементом, и наденьте его на использованный картридж. Заверните пластиковый мешок под элементом.
4. Обращение с отработавшим фильтрующим элементом регулируется соответствующими нормами для собранных веществ.
5. Протрите контактные поверхности фильтрующего элемента в устройстве.
6. Убедитесь, что шланг вытяжного рукава не поврежден. Затем установите его на устройство.
7. Снова установите корпус фильтра. Убедитесь, что эксцентриковые замки правильно удерживают корпус фильтра.
 - А: Усиление блокировки.
 - В: Уменьшение блокировки.

7 Замена фильтра HEPA (дополнительная принадлежность)

Если в комплект поставки устройства входит HEPA фильтр, то он подлежит замене вместе с основным фильтрующим элементом.



ВНИМАНИЕ! Риск получения травмы.

При замене HEPA фильтра используйте необходимые средства индивидуальной защиты.

Замена фильтрующего элемента HEPA выполняется следующим образом (также см. рис. 6):

1. Отсоедините кабель питания.
2. Открутите верхнюю крышку.
3. Извлеките отработавший HEPA фильтр и поместите его в пластиковый мешок, поставляемый с новым HEPA фильтром. Закройте пластиковый мешок.
4. Обращение с отработавшим фильтром HEPA регулируется соответствующими нормами для собранных веществ.
5. Убедитесь, что новый фильтр HEPA не поврежден. Обратите внимание, что не допускается касаться поверхности фильтра. Обращайтесь с фильтром HEPA очень осторожно, и установите его в устройство. Убедитесь, что он установлен в правильном положении, а уплотнение направлено вниз. Убедитесь, что уплотнение не повреждено. Обратите внимание на стрелки ВВЕРХ.
6. Снова установите верхнюю крышку. Прочно ее закрепите.

8 Техобслуживание

Установка, ремонт и техобслуживание осуществляется только квалифицированным персоналом с использованием оригинальных запчастей. Для получения консультаций по техническому обслуживанию оборудования или для заказа запасных частей обращайтесь к ближайшему уполномоченному дистрибьютору или в компанию ESAB См. также www.esab.com.

Техобслуживание рекомендуется проводить как минимум раз в год.



ВНИМАНИЕ! Риск получения травмы.

- Перед началом техобслуживания отсоедините кабель питания.
- Используйте необходимые средства индивидуальной защиты.

Работы по техобслуживанию выполняйте следующим образом:

- При необходимости замените фильтрующий элемент (и дополнительный HEPA фильтр).
- Проверьте поток воздуха в устройстве.
- Убедитесь, что шланг отвода газов не поврежден. При необходимости замените шланг.
- Убедитесь, что шланг для впуска вентилятора не поврежден. При необходимости замените шланг.
- Убедитесь в отсутствии предметов в защитной сетке на впуске вентилятора.
- При необходимости, отрегулируйте звенья отвода газов.
- При необходимости, затяните профильные болты рычага, смотрите символы * на рис. 7.
- Убедитесь, что сетевой кабель и кабель мотора вентилятора не изношены и не повреждены.
- Убедитесь, что эксцентриковые замки правильно удерживают корпус фильтра. При необходимости отрегулируйте эксцентриковые замки.

9 Переработка

Конструкция устройства предусматривает возможность переработки составляющих материалов. Материалы должны утилизироваться в соответствии с местными законодательными нормами. Обращайтесь к дистрибьютору или в компанию ESAB в случае появления вопросов по утилизации отслужившего оборудования.

ESAB subsidiaries and representative offices

Europe

AUSTRIA

ESAB Ges.m.b.H
Vienna-Liesing
Tel: +43 1 888 25 11
Fax: +43 1 888 25 11 85

BELGIUM

S.A. ESAB N.V.
Brussels
Tel: +32 2 745 11 00
Fax: +32 2 745 11 28

BULGARIA

ESAB Kft Representative Office
Sofia
Tel/Fax: +359 2 974 42 88

THE CZECH REPUBLIC

ESAB VAMBERK s.r.o.
Vamberk
Tel: +420 2 819 40 885
Fax: +420 2 819 40 120

DENMARK

Aktieselskabet ESAB
Herlev
Tel: +45 36 30 01 11
Fax: +45 36 30 40 03

FINLAND

ESAB Oy
Helsinki
Tel: +358 9 547 761
Fax: +358 9 547 77 71

FRANCE

ESAB France S.A.
Cergy Pontoise
Tel: +33 1 30 75 55 00
Fax: +33 1 30 75 55 24

GERMANY

ESAB GmbH
Solingen
Tel: +49 212 298 0
Fax: +49 212 298 218

GREAT BRITAIN

ESAB Group (UK) Ltd
Waltham Cross
Tel: +44 1992 76 85 15
Fax: +44 1992 71 58 03

ESAB Automation Ltd
Andover
Tel: +44 1264 33 22 33
Fax: +44 1264 33 20 74

HUNGARY

ESAB Kft
Budapest
Tel: +36 1 20 44 182
Fax: +36 1 20 44 186

ITALY

ESAB Saldatura S.p.A.
Bareggio (Mi)
Tel: +39 02 97 96 8.1
Fax: +39 02 97 96 87 01

THE NETHERLANDS

ESAB Nederland B.V.
Amersfoort
Tel: +31 33 422 35 55
Fax: +31 33 422 35 44

NORWAY

AS ESAB
Larvik
Tel: +47 33 12 10 00
Fax: +47 33 11 52 03

POLAND

ESAB Sp.zo.o.
Katowice
Tel: +48 32 351 11 00
Fax: +48 32 351 11 20

PORTUGAL

ESAB Lda
Lisbon
Tel: +351 8 310 960
Fax: +351 1 859 1277

ROMANIA

ESAB Romania Trading SRL
Bucharest
Tel: +40 316 900 600
Fax: +40 316 900 601

RUSSIA

LLC ESAB
Moscow
Tel: +7 (495) 663 20 08
Fax: +7 (495) 663 20 09

SLOVAKIA

ESAB Slovakia s.r.o.
Bratislava
Tel: +421 7 44 88 24 26
Fax: +421 7 44 88 87 41

SPAIN

ESAB Ibérica S.A.
Alcalá de Henares (MADRID)
Tel: +34 91 878 3600
Fax: +34 91 802 3461

SWEDEN

ESAB Sverige AB
Gothenburg
Tel: +46 31 50 95 00
Fax: +46 31 50 92 22

ESAB international AB
Gothenburg
Tel: +46 31 50 90 00
Fax: +46 31 50 93 60

SWITZERLAND

ESAB AG
Dietikon
Tel: +41 1 741 25 25
Fax: +41 1 740 30 55

UKRAINE

ESAB Ukraine LLC
Kiev
Tel: +38 (044) 501 23 24
Fax: +38 (044) 575 21 88

North and South America

ARGENTINA

CONARCO
Buenos Aires
Tel: +54 11 4 753 4039
Fax: +54 11 4 753 6313

BRAZIL

ESAB S.A.
Contagem-MG
Tel: +55 31 2191 4333
Fax: +55 31 2191 4440

CANADA

ESAB Group Canada Inc.
Mississauga, Ontario
Tel: +1 905 670 02 20
Fax: +1 905 670 48 79

MEXICO

ESAB Mexico S.A.
Monterrey
Tel: +52 8 350 5959
Fax: +52 8 350 7554

USA

ESAB Welding & Cutting Products
Florence, SC
Tel: +1 843 669 44 11
Fax: +1 843 664 57 48

Asia/Pacific

CHINA

Shanghai ESAB A/P
Shanghai
Tel: +86 21 2326 3000
Fax: +86 21 6566 6622

INDIA

ESAB India Ltd
Calcutta
Tel: +91 33 478 45 17
Fax: +91 33 468 18 80

INDONESIA

P.T. ESABindo Pratama
Jakarta
Tel: +62 21 460 0188
Fax: +62 21 461 2929

JAPAN

ESAB Japan
Tokyo
Tel: +81 45 670 7073
Fax: +81 45 670 7001

MALAYSIA

ESAB (Malaysia) Snd Bhd
USJ
Tel: +603 8023 7835
Fax: +603 8023 0225

SINGAPORE

ESAB Asia/Pacific Pte Ltd
Singapore
Tel: +65 6861 43 22
Fax: +65 6861 31 95

SOUTH KOREA

ESAB SeAH Corporation
Kyungnam
Tel: +82 55 269 8170
Fax: +82 55 289 8864

UNITED ARAB EMIRATES

ESAB Middle East FZE
Dubai
Tel: +971 4 887 21 11
Fax: +971 4 887 22 63

Africa

EGYPT

ESAB Egypt
Dokki-Cairo
Tel: +20 2 390 96 69
Fax: +20 2 393 32 13

SOUTH AFRICA

ESAB Africa Welding & Cutting Ltd
Durbanvill 7570 - Cape Town
Tel: +27 (0)21 975 8924

Distributors

For addresses and phone numbers to our distributors in other countries, please visit our home page

www.esab.com

